

प्रश्न पुस्तिका / QUESTION BOOKLET

विषय / Subject :

**Physics**

कोड / Code : **06**

पुस्तिका में पृष्ठों की संख्या /

Number of Pages in Booklet : 64

पुस्तिका में प्रश्नों की संख्या /

Number of Questions in Booklet : 150

समय / Time : 3 घंटे / Hours

पूर्णांक / Maximum Marks : 300

**INSTRUCTIONS**

1. Answer all questions.
2. All questions carry equal marks.
3. Only one answer is to be given for each question.
4. If more than one answers are marked, it would be treated as wrong answer.
5. Each question has four alternative responses marked serially as 1, 2, 3, 4. You have to darken only one circle or bubble indicating the correct answer on the Answer Sheet using **BLUE BALL POINT PEN**.
6. 1/3 part of the mark(s) of each question will be deducted for each wrong answer. (A wrong answer means an incorrect answer or more than one answers for any question. Leaving all the relevant circles or bubbles of any question blank will not be considered as wrong answer.)
7. The candidate should ensure that Series Code of the Question Paper Booklet and Answer Sheet must be same after opening the envelopes. In case they are different, a candidate must obtain another Question Paper of the same series. Candidate himself shall be responsible for ensuring this.
8. Mobile Phone or any other electronic gadget in the examination hall is strictly prohibited. A candidate found with any of such objectionable material with him/her will be strictly dealt as per rules.
9. Please correctly fill your Roll Number in O.M.R. Sheet. 5 marks will be deducted for filling wrong or incomplete Roll Number.

**Warning :** If a candidate is found copying or if any unauthorised material is found in his/her possession, F.I.R. would be lodged against him/her in the Police Station and he/she would liable to be prosecuted under Section 3 of the R.P.E. (Prevention of Unfairmeans) Act, 1992. Commission may also debar him/her permanently from all future examinations of the Commission.

06\_D]

1

उत्तरपत्र 2-30 शिक्षा  
परीक्षा 2011

800324

**06 Physics**  
बुकलेट  
विषय कोड **D** सीरीज

**निर्देश**

1. सभी प्रश्नों के उत्तर दीजिए।
2. सभी प्रश्नों के अंक समान हैं।
3. प्रत्येक प्रश्न का केवल एक ही उत्तर दीजिए।
4. एक से अधिक उत्तर देने की दशा में प्रश्न के उत्तर को गलत माना जाएगा।
5. प्रत्येक प्रश्न के चार वैकल्पिक उत्तर दिये गये हैं, जिन्हें क्रमशः 1, 2, 3, 4 अंकित किया गया है। अभ्यर्थी को सही उत्तर निर्दिष्ट करते हुए उनमें से केवल एक गोले अथवा बबल को उत्तर-पत्रक पर नीले बॉल प्वाइंट पेन से गहरा करना है।
6. प्रत्येक गलत उत्तर के लिए प्रश्न अंक का 1/3 भाग काटा जायेगा। गलत उत्तर से तात्पर्य अशुद्ध उत्तर अथवा किसी भी प्रश्न के एक से अधिक उत्तर से है। किसी भी प्रश्न से संबंधित गोले या बबल को खाली छोड़ना गलत उत्तर नहीं माना जायेगा।
7. प्रश्न-पत्र पुस्तिका एवं उत्तर पत्रक के लिफाफे की सील खोलने पर परीक्षार्थी यह सुनिश्चित कर ले कि उसके प्रश्न-पत्र पुस्तिका पर वही सीरीज अंकित है जो उत्तर पत्रक पर अंकित है। इसमें कोई भिन्नता हो तो वीक्षक से प्रश्न-पत्र की ही सीरीज वाला दूसरा प्रश्न-पत्र का लिफाफा प्राप्त कर ले। ऐसा न करने पर जिम्मेदारी अभ्यर्थी की होगी।
8. मोबाईल फोन अथवा इलेक्ट्रॉनिक यंत्र का परीक्षा हॉल में प्रयोग पूर्णतया वर्जित है। यदि किसी अभ्यर्थी के पास ऐसी कोई वर्जित सामग्री मिलती है तो उसके विरुद्ध आयोग द्वारा नियमानुसार कार्यवाही की जायेगी।
9. कृपया अपना रोल नम्बर ओ.एम.आर. पत्रक पर सावधानी पूर्वक सही भरें। गलत अथवा अपूर्ण रोल नम्बर भरने पर 5 अंक कुल प्राप्तांकों में से अनिवार्य रूप से काटे जाएंगे।

**चेतावनी :** अगर कोई अभ्यर्थी नकल करते पकड़ा जाता है या उसके पास से कोई अनधिकृत सामग्री पाई जाती है तो उस अभ्यर्थी के विरुद्ध पुलिस में प्राथमिकी दर्ज कराई जायेगी और आर. पी. ई. (अनुचित साधनों की रोकथाम) अधिनियम, 1992 के नियम 3 के तहत कार्यवाही की जायेगी। साथ ही आयोग ऐसे अभ्यर्थी को भविष्य में होने वाली आयोग की समस्त परीक्षाओं से विवर्जित कर सकता है।

[Contd...

- 1 In a container, the temperature of hot food falls from  $90^{\circ}\text{C}$  to  $82^{\circ}\text{C}$  in 1 minute. According to Newton's law of cooling, how much time will be taken when its temperature falls from  $70^{\circ}\text{C}$  to  $66^{\circ}\text{C}$  ?

- (1) 52.2 s (2) 46.8 s  
(3) 41.6 s (4) 36.2 s

किसी बर्तन में भरे तप्त भोजन का ताप 1 मिनट में  $90^{\circ}\text{C}$  से  $82^{\circ}\text{C}$  हो जाता है जब कि कक्ष-ताप  $20^{\circ}\text{C}$  है।  $70^{\circ}\text{C}$  से  $66^{\circ}\text{C}$  तक ताप के गिरने से न्यूटन के शीतलन नियमानुसार कितना समय लगेगा ?

- (1) 52.2 s (2) 46.8 s  
(3) 41.6 s (4) 36.2 s

- 2 As per Laplace modification the velocity of sound in gases is given as

- (1)  $v = \sqrt{\frac{P}{\rho}}$  (2)  $v = \sqrt{\frac{P}{\gamma\rho}}$   
(3)  $v = \sqrt{\frac{\gamma P}{\rho}}$  (4)  $v = \frac{1}{\gamma} \sqrt{\frac{P}{\rho}}$

Where  $P$ ,  $\rho$  and  $\gamma$  have their usual meaning.

लाप्लास संशोधन के अनुसार गैसों में ध्वनि की गति का सूत्र है

- (1)  $v = \sqrt{\frac{P}{\rho}}$  (2)  $v = \sqrt{\frac{P}{\gamma\rho}}$   
(3)  $v = \sqrt{\frac{\gamma P}{\rho}}$  (4)  $v = \frac{1}{\gamma} \sqrt{\frac{P}{\rho}}$

यहाँ  $P$ ,  $\rho$  व  $\gamma$  के तात्पर्य सामान्यतः काम आने वाले हैं।

- 3 A rocket is moving with a speed of  $200 \text{ ms}^{-1}$  towards a target. While moving it is emitting waves of  $2000 \text{ Hz}$  frequency. Part of this sound reaches the target and comes back as reflected from there. The frequency of the echo detected by the rocket will be :

- (1)  $5080 \text{ Hz}$  (2)  $7240 \text{ Hz}$   
(3)  $8160 \text{ Hz}$  (4)  $9460 \text{ Hz}$

कोई रॉकेट  $200 \text{ ms}^{-1}$  की चाल से किसी लक्ष्य की ओर गतिमान है। गति करते समय यह  $2000 \text{ Hz}$  आवृत्ति की तरंग उत्सर्जित करता है। इस ध्वनि का कुछ भाग लक्ष्य पर पहुँच कर प्रतिध्वनि के रूप में वापस रॉकेट की ओर परावर्तित हो जाता है। रॉकेट द्वारा संसूचित प्रतिध्वनि की आवृत्ति होगी :

- (1)  $5080 \text{ Hz}$  (2)  $7240 \text{ Hz}$   
(3)  $8160 \text{ Hz}$  (4)  $9460 \text{ Hz}$

- 4 The refractive indices for a thin prism for yellow and red light colours are 1.550 and 1.544 respectively. If the dispersive power of the prism is 0.020 then the refractive index for violet colour light rays will be :

- (1) 1.540 (2) 1.450  
(3) 1.555 (4) 1.600

एक पतले प्रिज्म का पीले तथा लाल रंग की प्रकाश किरणों के अपवर्तनांक क्रमशः 1.550 तथा 1.544 है। यदि प्रिज्म की विक्षेपण क्षमता 0.020 है तो प्रकाश की बैंगनी किरणों के लिए प्रिज्म का अपवर्तनांक है :

- (1) 1.540 (2) 1.450  
(3) 1.555 (4) 1.600

- 5 For a compound microscope, the objective focal length  $f_o$  is  $1.0 \text{ cm}$ , the eye piece focal length  $f_e$  is  $2.0 \text{ cm}$  and the length of the tube is  $10 \text{ cm}$ . Its magnification is :

- (1) 20 (2) 50  
(3) 125 (4) 250

किसी संयुक्त सूक्ष्मदर्शी के लिए  $f_o = 1.0 \text{ cm}$  का अभिदृश्यक,  $f_e = 2.0 \text{ cm}$  की नेत्रिका तथा ट्यूब लम्बाई  $10 \text{ cm}$  है। इसका आवर्धन है :

- (1) 20 (2) 50  
(3) 125 (4) 250

6 Electrical force is acting between two charges kept in vacuum. If a copper plate is placed between the charges, the force now is :

- (1) More (2) Less  
(3) Remains unchanged (4) Zero

निर्वात में रखे दो आवेशों के मध्य विद्युत्तिय बल लग रहा है। दोनों आवेशों के मध्य ताम्बे की पट्टी रख दी जाती है। अब विद्युत्तिय बल है :

- (1) अधिक (2) कम  
(3) अपवर्तित (4) शून्य

7 A positive charge equivalent to that of a proton is uniformly distributed on a ring of diameter  $1 \text{ \AA}$ . The potential at the centre of the ring is :

- (1)  $28.8 \text{ V}$  (2)  $20.8 \text{ V}$   
(3)  $14.4 \text{ V}$  (4)  $13.6 \text{ V}$

एक प्रोटोन के आवेश के तुल्य धनात्मक आवेश  $1 \text{ \AA}$  व्यास के एक छल्ले पर समान रूप से फैला है। छल्ले के केन्द्र पर विभव है :

- (1)  $28.8 \text{ V}$  (2)  $20.8 \text{ V}$   
(3)  $14.4 \text{ V}$  (4)  $13.6 \text{ V}$

8 The radii of a spherical condenser are  $0.5 \text{ m}$  and  $0.6 \text{ m}$ . If the empty space is completely filled by a medium of dielectric constant 6, then capacity of the condenser will be

- (1)  $2 \times 10^{-9} \text{ F}$  (2)  $3 \times 10^{-9} \text{ F}$   
(3)  $1.5 \times 10^{-8} \text{ F}$  (4)  $2.0 \times 10^{-8} \text{ F}$

एक गोलीय संधारित्र की त्रिज्याएं  $0.5 \text{ m}$  व  $0.6 \text{ m}$  है। गोले के खाली स्थान को 6 परावैद्युतांक वाले माध्यम से पूर्ण रूप से भर दिया जाता है। संधारित्र की धारिता है :

- (1)  $2 \times 10^{-9} \text{ F}$  (2)  $3 \times 10^{-9} \text{ F}$   
(3)  $1.5 \times 10^{-8} \text{ F}$  (4)  $2.0 \times 10^{-8} \text{ F}$

- 9 Work done in increasing the potential difference of a capacitor from  $15 V$  to  $30 V$  is  $W$ . The work done in increasing potential difference from  $30 V$  to  $60 V$  will be :

- (1)  $8 W$  (2)  $4 W$   
 (3)  $2 W$  (4)  $W$

एक संधारित्र का विभवान्तर  $15 V$  से  $30 V$  बढ़ाने के लिए  $W$  कार्य किया गया है। इसी संधारित्र का विभवान्तर  $30 V$  से  $60 V$  करने के लिए किया गया कार्य होगा :

- (1)  $8 W$  (2)  $4 W$   
 (3)  $2 W$  (4)  $W$

- 10 Six lead acid secondary cells each with e.m.f.  $2 V$  and internal resistance  $0.015 \Omega$  are joined to form a battery. This battery is used to send current through a resistance of  $8.5 \Omega$  connected in series. The current drawn from the battery and its terminal voltage are :

- (1)  $1.3 A$   $11.9 V$  (2)  $1.4 A$   $12.0 V$   
 (3)  $1.3 A$   $12.0 V$  (4)  $1.4 A$   $11.9 V$

छः लेड एसिड संचायक सेलों को, जिनमें प्रत्येक का विद्युत वाहक बल  $2 V$  तथा आंतरिक प्रतिरोध  $0.015 \Omega$  है, के संयोजन से एक बैटरी बनाई जाती है। इस बैटरी का उपयोग  $8.5 \Omega$  प्रतिरोधक, जो इसके साथ श्रेणी संबद्ध है, में धारा की आपूर्ति के लिए किया जाता है। बैटरी से ली गई धारा, व इसकी टर्मिनल वॉल्टता है :

- (1)  $1.3 A$   $11.9 V$  (2)  $1.4 A$   $12.0 V$   
 (3)  $1.3 A$   $12.0 V$  (4)  $1.4 A$   $11.9 V$

- 11 A battery of  $2 V$  e.m.f. and negligible internal resistance is connected to a potentiometer. A standard cell is balanced at  $3.50 m$ . If the length of the wire is increased by  $2 m$ , then what will be the change in the balance position ?

- (1) Reduced by  $0.5 m$  (2) Remain same  
 (3) Increased by  $0.7 m$  (4) Increased by  $1.2 m$

$2 V$  विद्युत वाहक बल तथा नगण्य आन्तरिक प्रतिरोध की एक बैटरी  $10 m$  लम्बे विभवमापी के तार से सम्बंधित कर दी गई है। एक मानक सेल  $3.50 m$  पर सन्तुलित होता है। यदि तार की लम्बाई  $2 m$  बढ़ा दी जाय तो सन्तुलन स्थिति में क्या परिवर्तन होगा ?

- (1)  $0.5 m$  घट जायेगा (2) वही रहेगा  
 (3)  $0.7 m$  बढ़ जायेगा (4)  $1.2 m$  बढ़ जायेगा

12 The value of Bohr magneton is :

- (1)  $9.27 \times 10^{-21} Am^2$  (2)  $9.27 \times 10^{-24} Am^2$   
(3)  $4.63 \times 10^{-21} Am^2$  (4)  $4.63 \times 10^{-24} Am^2$

बोर मैग्नेटॉन का मान होता है :

- (1)  $9.27 \times 10^{-21} Am^2$  (2)  $9.27 \times 10^{-24} Am^2$   
(3)  $4.63 \times 10^{-21} Am^2$  (4)  $4.63 \times 10^{-24} Am^2$

13 When the number of turns in the moving coil galvanometer is doubled then :

- (1) Current sensitivity is doubled but voltage sensitivity remains unchanged.  
(2) Current sensitivity is unchanged but voltage sensitivity is doubled.  
(3) Current sensitivity is doubled and the voltage sensitivity is also doubled.  
(4) Both current sensitivity and a voltage sensitivity remain unchanged.

किसी चल कुण्डली गैल्वेनोमीटर में फेरों की संख्या दुगुनी करने पर :

- (1) धारा सुग्राहिता दुगुनी हो जाती है पर वोल्टता सुग्राहिता अपरिवर्तित रहती है ।  
(2) धारा सुग्राहिता अपरिवर्तित रहती है पर वोल्टता सुग्राहिता दुगुनी हो जाती है ।  
(3) धारा सुग्राहिता दुगुनी हो जाती है और वोल्टता सुग्राहिता भी दुगुनी हो जाती है ।  
(4) धारा सुग्राहिता व वोल्टता सुग्राहिता दोनों अपरिवर्तित रहती है ।

14 In the ferromagnetic material iron, a domain exists in the form of a cube of side  $10^{-4} m$ . At. wt. of iron is  $55 g/mole$ , density  $7.9 g/cm^3$  and each iron atom has a dipole moment equal to  $9.27 \times 10^{-24} Am^2$ . The value of magnetisation is :

- (1)  $4.0 \times 10^4 Am^{-1}$  (2)  $6.0 \times 10^5 Am^{-1}$   
(3)  $8.0 \times 10^5 Am^{-1}$  (4)  $2.0 \times 10^6 Am^{-1}$

लोह चुम्बकीय पदार्थ लोहे में कोई डोमेन  $10^{-4} m$  भुजा वाले घन के रूप में है । लोहे का परमाण्विक द्रव्यमान  $55 g/mole$ , घनत्व  $7.9 g/cm^3$  है तथा प्रत्येक लौह परमाणु का चुम्बकीय द्विध्रुव आघूर्ण  $9.27 \times 10^{-24} Am^2$  है । डोमेन में चुम्बकन का मान है :

- (1)  $4.0 \times 10^4 Am^{-1}$  (2)  $6.0 \times 10^5 Am^{-1}$   
(3)  $8.0 \times 10^5 Am^{-1}$  (4)  $2.0 \times 10^6 Am^{-1}$

- 15 In two coils placed near each other, when current in one of the coils changes from  $5 A$  to zero in  $10^{-3} s$  then,  $250 V$  electro motive force is induced in the other coil. The mutual inductance is :

- (1)  $20 mH$  (2)  $30 mH$   
(3)  $40 mH$  (4)  $50 mH$

किन्हीं समीपवर्ती दो कुण्डलियों में से एक कुण्डली में जब धारा  $10^{-3} s$  में  $5 A$  से घटकर शून्य हो जाती है तो दूसरी कुण्डली में  $250 V$  विद्युत वाहक बल प्रेरित होता है। अन्योन्य प्रेरण गुणांक है :

- (1)  $20 mH$  (2)  $30 mH$   
(3)  $40 mH$  (4)  $50 mH$

- 16 In a resonant circuit,  $L = 10 mH$ ,  $C = 100 \mu F$  and  $R = 0.2 \Omega$ . The value of  $Q$  of the circuit is :

- (1) 10 (2) 20  
(3) 50 (4) 100

एक अनुनादी परिपथ में  $L = 10 mH$ ,  $C = 100 \mu F$  व  $R = 0.2 \Omega$  है। परिपथ में  $Q$  का मान है :

- (1) 10 (2) 20  
(3) 50 (4) 100

- 17 In a circuit  $V = 200 \sin(314 t)$  and  $I = \sin\left(314 t + \frac{\pi}{3}\right)$ . The average power consumed in the circuit is :

- (1)  $200 W$  (2)  $100 W$   
(3)  $50 W$  (4)  $25 W$

एक परिपथ में  $V = 200 \sin(314 t)$  तथा  $I = \sin\left(314 t + \frac{\pi}{3}\right)$  है। परिपथ में व्ययित औसत शक्ति है :

- (1)  $200 W$  (2)  $100 W$   
(3)  $50 W$  (4)  $25 W$

- 18 When the axes of two polariser plates are parallel the intensity of transmitted light is maximum. By what angle should the axis of one plate be rotated so that intensity of the transmitted light reduces to half ?

- (1)  $30^\circ$  (2)  $45^\circ$   
 (3)  $60^\circ$  (4)  $90^\circ$

जब दो ध्रुवक प्लेटों के अक्ष परस्पर समान्तर हैं तब उनके पारगमित प्रकाश की तीव्रता अधिकतम होती है। किसी प्लेट के अक्ष को कितना घुमाया जाय कि पारगमित प्रकाश की तीव्रता आधी रह जाय ?

- (1)  $30^\circ$  (2)  $45^\circ$   
 (3)  $60^\circ$  (4)  $90^\circ$

- 19 According to photoelectric effect, the slope of the graph between stopping potential and the frequency of the light is :

- (1)  $\frac{2h}{e}$  (2)  $\frac{h}{2e}$   
 (3)  $\frac{h}{e}$  (4)  $\frac{\phi_0}{e}$

प्रकाश विद्युत प्रभाव के अनुसार निरोधी विभव व प्रकाश की आवृत्ति के बीच ग्राफ का ढलान होता है :

- (1)  $\frac{2h}{e}$  (2)  $\frac{h}{2e}$   
 (3)  $\frac{h}{e}$  (4)  $\frac{\phi_0}{e}$

- 20 In the fission of  ${}_{94}^{239}\text{Pu}$ , on the average  $180 \text{ MeV}$  energy is released per fission. How much energy would be released if all the atoms of  $1 \text{ kg}$  of pure  ${}_{94}^{239}\text{Pu}$  undergo fission ?

- (1)  $9.0 \times 10^{26} \text{ MeV}$  (2)  $4.5 \times 10^{26} \text{ MeV}$   
 (3)  $3.0 \times 10^{26} \text{ MeV}$  (4)  $4.5 \times 10^{25} \text{ MeV}$

${}_{94}^{239}\text{Pu}$  के विखंडन से प्रति विखंडन विमुक्त औसत ऊर्जा  $180 \text{ MeV}$  है। यदि  $1 \text{ kg}$  शुद्ध  ${}_{94}^{239}\text{Pu}$  के सभी परमाणु विखंडित हों तो कितनी ऊर्जा विमुक्त होगी ?

- (1)  $9.0 \times 10^{26} \text{ MeV}$  (2)  $4.5 \times 10^{26} \text{ MeV}$   
 (3)  $3.0 \times 10^{26} \text{ MeV}$  (4)  $4.5 \times 10^{25} \text{ MeV}$



- 21 In pure Si crystal, there are  $5 \times 10^{28}$  atoms  $m^{-3}$ . This is doped with pentavalent As at 1 ppm concentration. Given that  $n_i = 1.5 \times 10^{16} m^{-3}$ , determine the number of electron and holes.

- (1)  $4.5 \times 10^8 m^{-3}$  (2)  $4.5 \times 10^9 m^{-3}$   
 (3)  $3.6 \times 10^8 m^{-3}$  (4)  $3.6 \times 10^9 m^{-3}$

किसी शुद्ध Si क्रिस्टल में  $5 \times 10^{28}$  परमाणु  $m^{-3}$  है। इसे पंच संयोजी As से 1 ppm सांद्रता पर अपमिश्रित किया जाता है। दिया हुआ  $n_i = 1.5 \times 10^{16} m^{-3}$ , इलेक्ट्रॉनों व होलों की संख्या परिकलित कीजिए।

- (1)  $4.5 \times 10^8 m^{-3}$  (2)  $4.5 \times 10^9 m^{-3}$   
 (3)  $3.6 \times 10^8 m^{-3}$  (4)  $3.6 \times 10^9 m^{-3}$

- 22 For which gate in the truth table given below applies ?

Input		Output
A	B	Y
0	0	1
0	1	0
1	0	0
1	1	0

- (1) OR Gate (2) NOT Gate  
 (3) NOR Gate (4) NAND Gate

नीचे दी गई सत्यमान सारणी किस द्वार के लिए है ?

निवेश		निर्गत
A	B	Y
0	0	1
0	1	0
1	0	0
1	1	0

- (1) OR गेट (2) NOT गेट  
 (3) NOR गेट (4) NAND गेट

23 Point out the incorrect statement in respect of propagation of electromagnetic waves in vacuum :

(1) The speed of wave propagation is  $\frac{W}{R}$

(2) Velocity  $C$  for all waves is equal to  $\frac{1}{\sqrt{\mu_0 \epsilon_0}}$

(3) In electromagnetic wave, the electric and magnetic fields are related as

$$|B_0| = \frac{|E_0|}{C^2}$$

(4) The energy density of electric field  $\vec{E}$  is  $\frac{1}{2} \epsilon_0 E^2$  and that of magnetic

$$\text{field } \vec{B} \text{ is } \frac{1}{2} \frac{B^2}{\mu_0}$$

निर्वात में विद्युत चुम्बकीय तरंगों के विचरण के लिए निम्न में से असत्य कथन बताइये :

(1) तरंग गमन की चाल  $\frac{W}{R}$  है

(2) सभी तरंगों के लिए वेग  $C = \frac{1}{\sqrt{\mu_0 \epsilon_0}}$

(3) विद्युत चुम्बकीय तरंग में विद्युत व चुम्बकीय क्षेत्रों का संबंध है  $|B_0| = \frac{|E_0|}{C^2}$

(4) विद्युत क्षेत्र  $\vec{E}$  का ऊर्जा घनत्व  $\frac{1}{2} \epsilon_0 E^2$  तथा चुम्बकीय क्षेत्र  $\vec{B}$  से संबंधित

$$\text{चुम्बकीय ऊर्जा घनत्व } \frac{1}{2} \frac{B^2}{\mu_0} \text{ होता है}$$

24 The wavelength of the waves used in microwave oven to heat food is about

(1) 1 m

(2) 0.1 m

(3) 0.01 m

(4) 0.001 m

भोजन को गर्म करने के लिए माइक्रोवेव ऑवन में प्रयुक्त तरंगों का तरंगदैर्घ्य होता है लगभग

(1) 1 m

(2) 0.1 m

(3) 0.01 m

(4) 0.001 m

25 The plane of oscillation of a pendulum rotates due to coriolis force :

- (1) Clockwise in Northern hemi-sphere and anticlockwise in Southern hemi-sphere
- (2) Anticlockwise in Northern hemi-sphere and clockwise in Southern hemi-sphere
- (3) Clockwise in both Northern and Southern hemi-sphere
- (4) Anticlockwise in both Northern and Southern hemi-sphere

कोरिऑलिस बल के कारण लोकल के दोलन का तल घूमता है :

- (1) उत्तरी गोलार्ध में दक्षिणावर्त व दक्षिणी गोलार्ध में वामावर्त
- (2) उत्तरी गोलार्ध में वामावर्त व दक्षिणी गोलार्ध में दक्षिणावर्त
- (3) दोनों उत्तरी व दक्षिणी गोलार्धों में दक्षिणावर्त
- (4) दोनों उत्तरी व दक्षिणी गोलार्धों में वामावर्त

26 At what velocity is the momentum of a particle of rest mass  $m_0$  equal to  $m_0 c$  ?

- (1)  $c$
- (2)  $\frac{c}{2}$
- (3)  $\frac{c}{\sqrt{2}}$
- (4)  $\frac{2}{3} c$

किस वेग पर  $m_0$  विराम द्रव्यमान वाले कण का संवेग  $m_0 c$  के बराबर होता है ?

- (1)  $c$
- (2)  $\frac{c}{2}$
- (3)  $\frac{c}{\sqrt{2}}$
- (4)  $\frac{2}{3} c$

27 Two particles with masses  $2 \text{ kg}$  and  $3 \text{ kg}$  are moving, relative to an observer, with velocities of  $10 \text{ ms}^{-1}$  along the  $X$ -axis and  $8 \text{ ms}^{-1}$  at an angle of  $120^\circ$  with the  $X$ -axis respectively. What is the velocity of their  $CM$  ?

- (1)  $1.6 \hat{u}_x + 4.17 \hat{u}_y \text{ ms}^{-1}$
- (2)  $1.2 \hat{u}_x + 4.17 \hat{u}_y \text{ ms}^{-1}$
- (3)  $2.4 \hat{u}_x + 1.65 \hat{u}_y \text{ ms}^{-1}$
- (4)  $1.6 \hat{u}_x - 4.17 \hat{u}_y \text{ ms}^{-1}$

$2 \text{ kg}$  व  $3 \text{ kg}$  द्रव्यमान के दो कण, एक दृष्टा के सापेक्ष चल रहे हैं जिसमें क्रमशः वेग है  $10 \text{ ms}^{-1}$   $X$ -अक्ष की दिशा में तथा  $8 \text{ ms}^{-1}$   $X$ -अक्ष से  $120^\circ$  कोण बनाते हुए। इनके द्रव्यमान केन्द्र का वेग क्या है ?

- (1)  $1.6 \hat{u}_x + 4.17 \hat{u}_y \text{ ms}^{-1}$
- (2)  $1.2 \hat{u}_x + 4.17 \hat{u}_y \text{ ms}^{-1}$
- (3)  $2.4 \hat{u}_x + 1.65 \hat{u}_y \text{ ms}^{-1}$
- (4)  $1.6 \hat{u}_x - 4.17 \hat{u}_y \text{ ms}^{-1}$

- 28 What will be the moment of inertia of a HCl molecule along the axis passing through the centre of mass and perpendicular to the bond length ? Given that masses of  $H^+$  and  $Cl^-$  ions are 1 and 35 au respectively and interatomic separation is  $10^{-10} m$ .  $1 au = 1.66 \times 10^{-27} kg$ .

(1)  $1.66 \times 10^{-47} kg m^2$

(2)  $1.66 \times 10^{-37} kg m^2$

(3)  $1.613 \times 10^{-47} kg m^2$

(4)  $1.613 \times 10^{-37} kg m^2$

HCl अणु का द्रव्यमान केन्द्र से गुजरने वाले व बन्ध लम्बाई के लम्बवत् अक्ष के सापेक्ष जडत्व आघूर्ण क्या होगा? दिया हुआ  $H^+$  तथा  $Cl^-$  आयनों का द्रव्यमान क्रमशः 1 एवं 35 au एवं अन्तरापरमाणविक दूरी  $10^{-10} m$  है।  $1 au = 1.66 \times 10^{-27} kg$ .

(1)  $1.66 \times 10^{-47} kg m^2$

(2)  $1.66 \times 10^{-37} kg m^2$

(3)  $1.613 \times 10^{-47} kg m^2$

(4)  $1.613 \times 10^{-37} kg m^2$

- 29 For the bending of a rod  $\delta$  (fixed on two ends and loaded in the mid point), the correct formula is :  $W$  is weight,  $l$  the length,  $b$  width and  $d$  the thickness,  $Y$  is the Young's modulus of the rod.

(1)  $\delta = \frac{Wl^3}{bd^3Y}$

(2)  $\delta = \frac{Wl^2}{bd^2Y}$

(3)  $\delta = \frac{Wl^3}{2bd^3Y}$

(4)  $\delta = \frac{Wl^3}{4bd^3Y}$

किसी दण्ड के बंकन  $\delta$  (जब सिरों के पास आधारित है तथा मध्य बिन्दु पर भार लगा है) का सही सूत्र है :  $W$ -भार,  $l$ -लम्बाई,  $b$ -चौड़ाई व  $d$  मोटाई और  $Y$  दण्ड का युंग प्रत्यास्थ गुणांक है

(1)  $\delta = \frac{Wl^3}{bd^3Y}$

(2)  $\delta = \frac{Wl^2}{bd^2Y}$

(3)  $\delta = \frac{Wl^3}{2bd^3Y}$

(4)  $\delta = \frac{Wl^3}{4bd^3Y}$

30 In an experiment similar to Young's two slits are separated by  $0.8 \text{ mm}$  and illuminated by monochromatic light of  $\lambda = 5.9 \times 10^{-7} \text{ m}$ . The interference fringes are observed at a distance of  $0.50 \text{ m}$  from the slits. The separation between successive bright or dark fringes is :

- (1)  $0.037 \text{ mm}$  (2)  $0.37 \text{ mm}$   
 (3)  $0.185 \text{ mm}$  (4)  $0.0185 \text{ mm}$

यंग के द्वि-स्लिट प्रयोग के जैसे ही एक प्रयोग में स्लिटों की दूरी  $0.8 \text{ mm}$  है तथा ये  $\lambda = 5.9 \times 10^{-7} \text{ m}$  की एक-वर्णीय प्रकाश से प्रदीप्त होती है। स्लिटों से  $0.50 \text{ m}$  दूरी पर व्यतिकरण फ्रिन्जों को देखा जाता है। उत्तरोत्तर दीप्त या अदीप्त फ्रिन्जों के बीच दूरी होती है :

- (1)  $0.037 \text{ mm}$  (2)  $0.37 \text{ mm}$   
 (3)  $0.185 \text{ mm}$  (4)  $0.0185 \text{ mm}$

31 A monochromatic light beam of wavelength  $\lambda$  is incident on a thin film of thickness  $a$  and refractive index  $n$ . The condition for maximum transmission and minimum reflection is :

- (1)  $a n \cos \theta_r = n\lambda$  (2)  $2a n \cos \theta_r = \frac{1}{2}(2N-1)\lambda$   
 (3)  $2a n \cos \theta_r = N\lambda$  (4)  $a n \cos \theta_r = \frac{1}{2}(2N-1)\lambda$

Where  $N$  is integer,  $\theta_r$  is angle of refraction.

$\lambda$  तरंगदैर्घ्य की एकवर्णीय प्रकाशपुंज एक पतली परत (फिल्म) पर आपतित है। फिल्म की मोटाई  $a$  तथा इसका अपरावर्तनांक  $n$  है। सर्वाधिक पारगमन व न्यूनतम परावर्तन की परिस्थिति है :

- (1)  $a n \cos \theta_r = n\lambda$  (2)  $2a n \cos \theta_r = \frac{1}{2}(2N-1)\lambda$   
 (3)  $2a n \cos \theta_r = N\lambda$  (4)  $a n \cos \theta_r = \frac{1}{2}(2N-1)\lambda$

जहाँ  $N$  एक पूर्ण संख्या है तथा  $\theta_r$  अपवर्तन कोण है ।

- 32 Assume that the visible spectrum goes from  $3.90 \times 10^{-7} m$ , up to  $7.70 \times 10^{-7} m$ . The angular separation of the whole visible spectrum for the first order for a grating with 20000 lines and a length of 4 cm will be about :

- (1)  $4^\circ$  (2)  $6^\circ$   
 (3)  $8^\circ$  (4)  $10^\circ$

यह मानिये की दृश्य स्पेक्ट्रम  $3.90 \times 10^{-7} m$  से  $7.70 \times 10^{-7} m$  तक जाता है। एक ग्रेटिंग, जिसकी लम्बाई 4 cm तथा रेखाओं की संख्या 20000 हैं, से प्रथम कोटि में सम्पूर्ण दृश्य स्पेक्ट्रम का कोणीय विस्तार है :

- (1)  $4^\circ$  (2)  $6^\circ$   
 (3)  $8^\circ$  (4)  $10^\circ$

- 33 Find the incorrect statement :

- (1) In He-Ne laser, the laser light is due to  $5s \rightarrow 3p$  transitions in He.  
 (2) The mixture of He and Ne gases is kept at  $\sim 10^2 Pa$ .  
 (3) The distance between the end mirrors is a multiple of the laser wavelength.  
 (4) The precision with which cavity is constructed is such that  $\Delta L < 10^{-7} L$  where  $L$  is the length of the cavity.

असत्य कथन खोजिये :

- (1) He-Ne लेसर में लेसर प्रकाश He में  $5s \rightarrow 3p$  संक्रमण के कारण आता है।  
 (2) He-Ne गैसों का मिश्रण  $\sim 10^2 Pa$  पर रखा जाता है।  
 (3) अन्त के शीशों के बीच की दूरी लेसर तरंग दैर्घ्य का गुणक होता है।  
 (4) जिस परिशुद्धता से कोटर बनाई जाती है वह ऐसी है की  $\Delta L < 10^{-7} L$  होता है, जहाँ  $L$  कोटर की लम्बाई है।

- 36 A damped oscillator is undergoing forced oscillations. The frequencies for which amplitude and velocity will be maximum, are respectively :

(1)  $W_o ; W_o$  (2)  $\left(W_o^2 - \frac{\lambda^2}{m^2}\right)^{1/2} ; W_o$

(3)  $W_o ; \left(W_o - \frac{\lambda^2}{2m^2}\right)^{1/2}$  (4)  $\left(W_o^2 - \frac{\lambda^2}{2m^2}\right)^{1/2} ; W_o$

Here  $W_o$  is its natural (undamped) angular frequency and  $\lambda$  is the damping constant,  $m$  is the mass of the oscillator.

एक अवमंदित दोलक प्रणोदित दोलन कर रहा है। वे आवृत्तियाँ जिनके लिए इसका आयाम व वेग सर्वाधिक होंगे क्रमशः हैं :

(1)  $W_o ; W_o$  (2)  $\left(W_o^2 - \frac{\lambda^2}{m^2}\right)^{1/2} ; W_o$

(3)  $W_o ; \left(W_o - \frac{\lambda^2}{2m^2}\right)^{1/2}$  (4)  $\left(W_o^2 - \frac{\lambda^2}{2m^2}\right)^{1/2} ; W_o$

यहाँ  $W_o$  इसकी स्वाभाविक (बिना अवमंदन के) कोणीय आवृत्ति है,  $\lambda$  विमंदन स्थिरांक है व  $m$  दोलक का द्रव्यमान है।

- 37 The number of normal modes of vibration for  $O_2$  and  $CO_2$  molecules at normal temperature are respectively :

(1) 1, 2 (2) 0, 2

(3) 0, 3 (4) 1, 3

सामान्य ताप पर  $O_2$  तथा  $CO_2$  अणुओं के कम्पनों की सामान्य विधाओं की संख्या क्रमशः है :

(1) 1, 2 (2) 0, 2

(3) 0, 3 (4) 1, 3

38 If the bulk modulus of water be  $0.20 \times 10^{10} \text{ N/m}^2$  then velocity of sound in water in  $m/s$  will be :

- (1)  $\sqrt{2} \times 10^3$  (2)  $2 \times 10^3$   
 (3)  $\frac{1}{\sqrt{2}} \times 10^3$  (4)  $2\sqrt{2} \times 10^3$

यदि जल का आयतन प्रत्यास्था गुणांक  $0.20 \times 10^{10} \text{ N/m}^2$  हो तो जल में ध्वनि का वेग  $m/s$  में होगा :

- (1)  $\sqrt{2} \times 10^3$  (2)  $2 \times 10^3$   
 (3)  $\frac{1}{\sqrt{2}} \times 10^3$  (4)  $2\sqrt{2} \times 10^3$

39 For a given medium, the relation between angular frequency  $\omega$  and wave vector  $k$  is given as  $\omega = ak^2$ . The product of group velocity and phase velocity in the medium is equal to :

- (1)  $a \omega$  (2)  $2a \omega$   
 (3)  $\omega/a$  (4)  $\frac{\omega}{\sqrt{a}}$

किसी दिये गये माध्यम के लिए कोणीय आवृत्ति  $\omega$  तथा तरंग सदिश  $k$  के बीच संबन्ध है  $\omega = ak^2$ । इस माध्यम के लिए समूह वेग व कला वेग का गुणनफल होता है :

- (1)  $a \omega$  (2)  $2a \omega$   
 (3)  $\omega/a$  (4)  $\frac{\omega}{\sqrt{a}}$

40 Two metal spheres of radii  $10 \text{ cm}$  and  $20 \text{ cm}$  are charged to  $20 \text{ V}$ . The ratio of their electrostatic energies will be respectively :

- (1) 1:1 (2) 1:2  
 (3) 1:4 (4) 2:1

धातु के दो गोले जिनकी त्रिज्याएं  $10 \text{ cm}$  व  $20 \text{ cm}$  हैं  $20 \text{ V}$  पर आवेशित किये गये हैं। उनकी स्थिर वैद्युत ऊर्जाओं का अनुपात क्रमशः होगा :

- (1) 1:1 (2) 1:2  
 (3) 1:4 (4) 2:1



- 41 The electrical susceptibility of a dielectric material consists of two terms arising due to induced effect and the orientation effect. Their temperature dependences are respectively as :

(1)  $T; (T)^0$  (2)  $(T)^0; T$   
 (3)  $(T)^0; \frac{1}{T}$  (4)  $T; T^2$

किसी परावैद्युत पदार्थ की विद्युतीय सुग्राहिता में दो पद हैं जो प्रेरक प्रभाव व अभिविन्यासी प्रभाव के कारण हैं। इनकी ताप पर निर्भरता क्रमशः है :

(1)  $T; (T)^0$  (2)  $(T)^0; T$   
 (3)  $(T)^0; \frac{1}{T}$  (4)  $T; T^2$

- 42 In a one-dimensional device, the charge density is given by  $\rho_v = \rho_0 \frac{x}{a}$ . If  $\vec{E} = 0$  at  $x = 0$  and  $V = 0$  at  $x = a$ ; then the values of  $V$  and  $\vec{E}$  are respectively :

(1)  $\frac{\rho_0}{6\epsilon a} (a^3 + x^3); -\frac{\rho_0 x^2}{2a\epsilon} \hat{a}_x$   
 (2)  $\frac{\rho_0}{6\epsilon a} (a^3 - x^3); \frac{\rho_0 x^2}{2a\epsilon} \hat{a}_x$   
 (3)  $\frac{\rho_0}{4\epsilon} (a^2 - x^2); \frac{\rho_0 x}{2\epsilon} \hat{a}_x$   
 (4)  $\frac{\rho_0}{4\epsilon} (a^2 + x^2); -\frac{\rho_0 x}{2\epsilon} \hat{a}_x$

किसी एक-विमीय युक्ति में आवेश घनत्व के लिए सूत्र है  $\rho_v = \rho_0 \frac{x}{a}$ । यदि  $x = 0$  पर  $\vec{E} = 0$  तथा  $x = a$  पर  $V = 0$  हो तो  $V$  तथा  $\vec{E}$  है क्रमशः

(1)  $\frac{\rho_0}{6\epsilon a} (a^3 + x^3); -\frac{\rho_0 x^2}{2a\epsilon} \hat{a}_x$   
 (2)  $\frac{\rho_0}{6\epsilon a} (a^3 - x^3); \frac{\rho_0 x^2}{2a\epsilon} \hat{a}_x$   
 (3)  $\frac{\rho_0}{4\epsilon} (a^2 - x^2); \frac{\rho_0 x}{2\epsilon} \hat{a}_x$   
 (4)  $\frac{\rho_0}{4\epsilon} (a^2 + x^2); -\frac{\rho_0 x}{2\epsilon} \hat{a}_x$

43 The electric field  $\vec{E}$  of a plane electromagnetic wave is  $\vec{E} = \hat{k} a \cos(\omega t - 2x + 3y)$ . The wave is propagating along :

- (1)  $\hat{k}$  (2)  $-2\hat{i} + 3\hat{j} + \hat{k}$   
 (3)  $-2\hat{i} + 3\hat{j}$  (4)  $2\hat{i} - 3\hat{j}$

किसी समतल विद्युत-चुम्बकीय तरंग का विद्युत क्षेत्र  $\vec{E}$  के लिए

$\vec{E} = \hat{k} a \cos(\omega t - 2x + 3y)$  है। यह तरंग जिस दिशा में विचरण कर रही है वह है :

- (1)  $\hat{k}$  (2)  $-2\hat{i} + 3\hat{j} + \hat{k}$   
 (3)  $-2\hat{i} + 3\hat{j}$  (4)  $2\hat{i} - 3\hat{j}$

44 In colour televisions, the electron beam is accelerated to an energy of about :

- (1) 200 eV (2) 2,000 eV  
 (3) 20,000 eV (4) 200,000 eV

रंगीन टेलीविजनों में इलेक्ट्रॉन पुंज को लगभग जिस ऊर्जा तक त्वरित करते हैं वह है :

- (1) 200 eV (2) 2,000 eV  
 (3) 20,000 eV (4) 200,000 eV

45 According to Maxwell-Boltzmann distribution, if the average speed of the molecules of a gas is 361 m/s, then the most probable speed will be :

- (1) 320 ms<sup>-1</sup> (2) 407 ms<sup>-1</sup>  
 (3) 442 ms<sup>-1</sup> (4) 295 ms<sup>-1</sup>

मेक्सवेल-बोल्टजमान वितरण के अनुसार यदि किसी गैस के अणुओं की औसत चाल 361 m/s है तो अधिकतम प्रसंभाव्य चाल होगी :

- (1) 320 ms<sup>-1</sup> (2) 407 ms<sup>-1</sup>  
 (3) 442 ms<sup>-1</sup> (4) 295 ms<sup>-1</sup>

- 46 The boiling point of water at 1 atm pressure is  $100^{\circ}\text{C}$ . The volume of 1 g of steam is  $1683\text{ cm}^3$ . If latent heat of vapourisation of steam is  $536\text{ cal/g}$ , the boiling point will increase by  $1^{\circ}\text{C}$  if the pressure increased by :

- (1)  $0.0084\text{ atm}$
- (2)  $0.0355\text{ atm}$
- (3)  $0.132\text{ atm}$
- (4)  $3.55\text{ atm}$

1 atm दाब पर पानी का क्वथनांक  $100^{\circ}\text{C}$  है। 1 g भाप का आयतन  $1683\text{ cm}^3$  होता है। यदि भाप की गुप्तऊष्मा  $536\text{ cal/g}$  है तो क्वथनांक में  $1^{\circ}\text{C}$  की वृद्धि के लिए दाब में वृद्धि होनी चाहिये :

- (1)  $0.0084\text{ atm}$
- (2)  $0.0355\text{ atm}$
- (3)  $0.132\text{ atm}$
- (4)  $3.55\text{ atm}$

- 47 In adiabatic demagnetisation of a paramagnetic substance at temperature  $T$ , the applied magnetic field  $B$  is reduced to zero. The fall in temperature will be approximately proportional to :

- (1)  $\frac{B}{\sqrt{T}}$
- (2)  $\frac{B^2}{T}$
- (3)  $\frac{B}{T}$
- (4)  $\frac{B}{T^2}$

ताप  $T$  पर किसी अनुचुम्बकीय पदार्थ के रुद्धोष्म विचुम्बकन में आरोपित चुम्बकीय क्षेत्र  $B$  को घटाकर शून्य किया जाता है। ताप में कमी लगभग निम्न के अनुक्रमानुपाती है :

- (1)  $\frac{B}{\sqrt{T}}$
- (2)  $\frac{B^2}{T}$
- (3)  $\frac{B}{T}$
- (4)  $\frac{B}{T^2}$

48 Choose the incorrect statement :

- (1) He does not have a triple point.
- (2) At 2.19 K, density of He is maximum.
- (3) At  $\lambda$ -point, specific heat of He is maximum.
- (4) At 2.19 K, viscosity of He is maximum.

गलत कथन का चयन कीजिये :

- (1) He का त्रिक बिन्दु नहीं होता है ।
- (2) 2.19 K पर He का घनत्व अधिकतम होता है ।
- (3)  $\lambda$ -बिन्दु पर He की विशिष्ट ऊष्मा अधिकतम होती है ।
- (4) 2.19 K पर He की श्यानता अधिकतम होती है ।

49 The cosmic background radiation spectrum can be fitted very well with the function :

- (1) Fermi-Dirac distribution at 2.7 K
- (2) Maxwell-Boltzmann distribution at 270 K
- (3) Planck's distribution at 2.7 K
- (4) Planck's distribution at 270 K

ब्रह्मांडीय पृष्ठभूमि विकिरण स्पेक्ट्रम का जिस फलन से सही समंजन कर सकते हैं, वह है :

- (1) 2.7 K का फर्मी-डिराक वितरण
- (2) 270 K का मैक्सवेल-बोल्टजमान वितरण
- (3) 2.7 K का प्लांक वितरण
- (4) 270 K का प्लांक वितरण

50 At very low temperatures, the heat capacity of solids varies with temperature as :

- |           |              |
|-----------|--------------|
| (1) $T^4$ | (2) $T^3$    |
| (3) $T^2$ | (4) $T^{-1}$ |

अत्यन्त निम्न ताप पर ठोसों की ऊष्मा-धारिता ताप के साथ परिवर्तित होती है :

- |                     |                        |
|---------------------|------------------------|
| (1) $T^4$ के अनुसार | (2) $T^3$ के अनुसार    |
| (3) $T^2$ के अनुसार | (4) $T^{-1}$ के अनुसार |

- 51 For the  $T$ -circuit shown below, the equivalent  $\pi$ -network will have  $Z_A$ ,  $Z_B$  and  $Z_C$  respectively as :

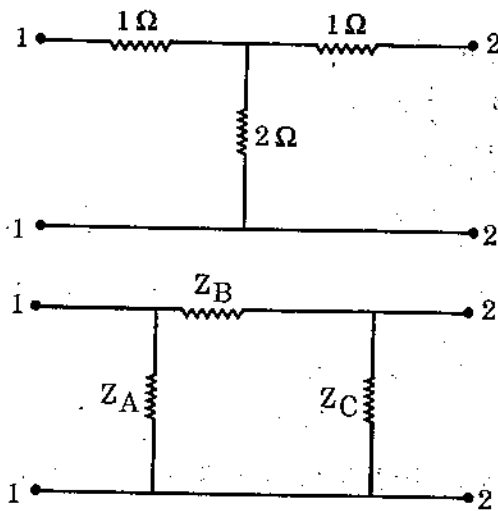

- (1)  $2.5 \Omega, 5 \Omega, 2.5 \Omega$                       (2)  $2.5 \Omega, 5 \Omega, 5 \Omega$   
 (3)  $5 \Omega, 2.5 \Omega, 5 \Omega$                       (4)  $5 \Omega, 5 \Omega, 2.5 \Omega$

नीचे दिये गये  $T$ -परिपथ के लिए - तुल्य  $\pi$  जालक में प्रतिरोध  $Z_A$ ,  $Z_B$  व  $Z_C$  का मान क्रमशः है :

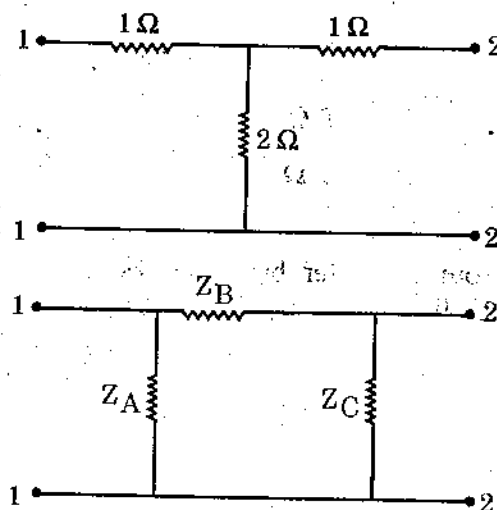

- (1)  $2.5 \Omega, 5 \Omega, 2.5 \Omega$                       (2)  $2.5 \Omega, 5 \Omega, 5 \Omega$   
 (3)  $5 \Omega, 2.5 \Omega, 5 \Omega$                       (4)  $5 \Omega, 5 \Omega, 2.5 \Omega$

SEAL

- 52 A D.C. power source of  $3\ \Omega$  internal resistance is connected to a network of resistance (as shown). For maximum power transfer, what should be the value of  $R$  ?

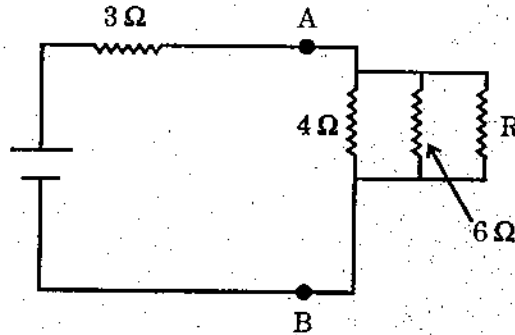

- (1)  $12\ \Omega$  (2)  $8\ \Omega$   
 (3)  $3\ \Omega$  (4)  $2\ \Omega$

$3\ \Omega$  आंतरिक प्रतिरोध के D.C. स्रोत को एक प्रतिरोधों के जाल से जोड़ा है (चित्रानुसार)। सर्वाधिक शक्ति के स्थानान्तरण के लिए  $R$  का मान क्या होगा ?

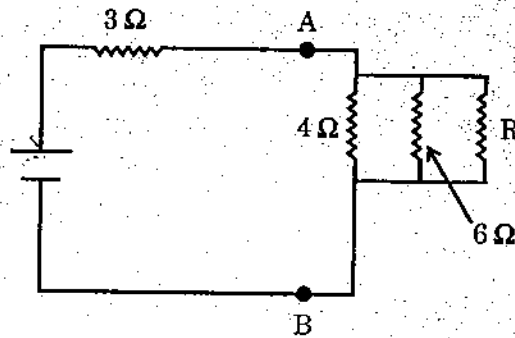

- (1)  $12\ \Omega$  (2)  $8\ \Omega$   
 (3)  $3\ \Omega$  (4)  $2\ \Omega$

- 53 For the full-wave rectifier without any filter but with resistive load, the ripple factor and the lowest A.C. frequency respectively are :

- (1)  $0.48; 2\ \omega$  (2)  $0.48; \omega$   
 (3)  $1.21; 2\ \omega$  (4)  $1.21; \omega$

Given that  $\omega$  is the angular frequency of the A.C. source.

एक पूर्ण-तरंग दिष्टकारी, बिना फिल्टर पर प्रतिरोधी लोड के लिए उर्मिका गुणांक व न्यूनतम प्रत्यावर्ती धारा की आवृत्ति क्रमशः है :

- (1)  $0.48; 2\ \omega$  (2)  $0.48; \omega$   
 (3)  $1.21; 2\ \omega$  (4)  $1.21; \omega$

दिया हुआ कि  $\omega$  A.C. स्रोत की कोणीय आवृत्ति है ।

54 In terms of  $h$ -parameters, the current gain of a  $CE$  amplifier is  $h_{fe}$ . Its voltage gain with a load  $R_L$  will be nearly equal to :

(1)  $h_{fe} R_L$

(2)  $-h_{fe} R_L$

(3)  $\frac{h_{fe}}{h_{ie}} R_L$

(4)  $-\frac{h_{fe}}{h_{ie}} R_L$

$h$ -प्राचलों के रूप में एक  $CE$  प्रवर्धक का धारा लाभ  $h_{fe}$  है। इसका लोड  $R_L$  के लिए वोल्टता लाभ का मान लगभग होगा :

(1)  $h_{fe} R_L$

(2)  $-h_{fe} R_L$

(3)  $\frac{h_{fe}}{h_{ie}} R_L$

(4)  $\frac{h_{fe}}{h_{ie}} R_L$

55 The correct statement for negative voltage feedback is that it :

(1) Increases input resistance and decreases output impedance.

(2) Decreases gain and bandwidth.

(3) Increases stability and noise.

(4) Increases bandwidth and decreases stability.

ऋणात्मक वोल्टता पुनर्निवेश के लिए सत्य कथन है कि यह :

(1) निवेश प्रतिरोध बढ़ाता है और निर्गम प्रतिरोध घटाता है ।

(2) लब्धि तथा बैंड चौड़ाई घटाता है ।

(3) स्थायित्व तथा रव में वृद्धि करता है ।

(4) बैंड चौड़ाई बढ़ाता है और स्थायित्व घटाता है ।

56 The circuit shown below represents :

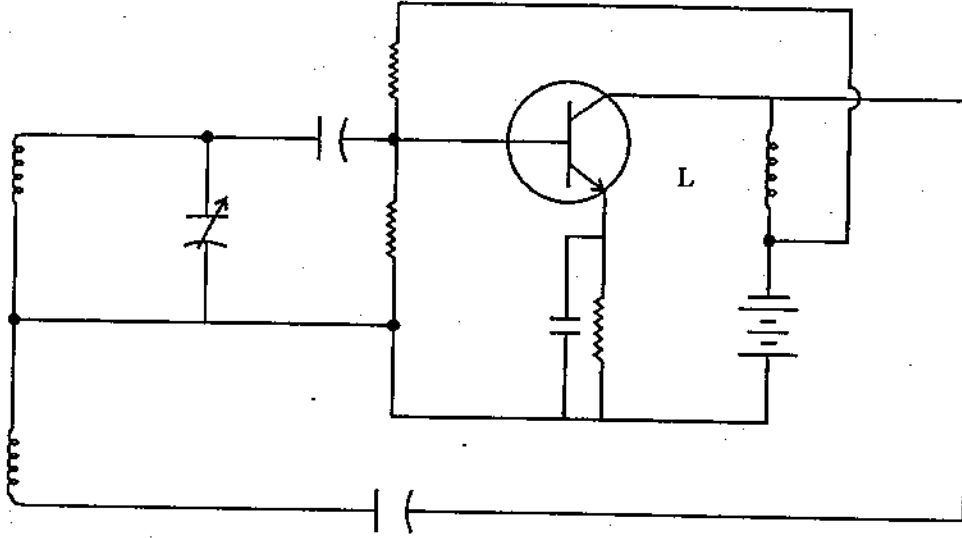

- |                           |                         |
|---------------------------|-------------------------|
| (1) Hartley oscillator    | (2) Collpitt oscillator |
| (3) RC coupled oscillator | (4) PNP amplifier       |

चित्र में दर्शाया परिपथ है एक :

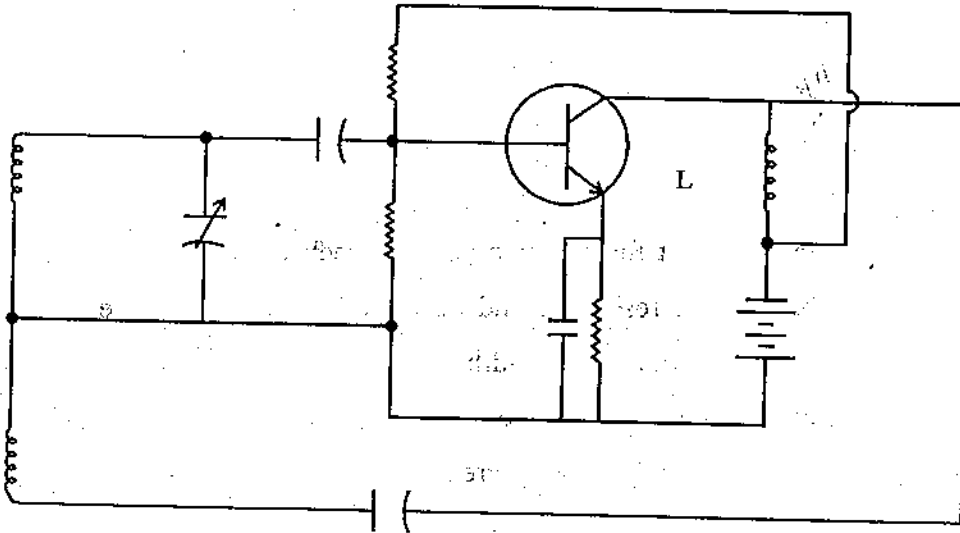

- |                     |                 |
|---------------------|-----------------|
| (1) हार्टले दोलक    | (2) कॉलपिट दोलक |
| (3) RC युग्मित दोलक | (4) PNP आवर्धक  |



57 For a JFET,  $I_{DSS} = 12 \text{ mA}$ ,

$V_{GS(off)} = -4 \text{ V}$ . What is drain current for  $V_{GS} = -1 \text{ V}$  ?

- (1)  $2.5 \text{ mA}$  (2)  $3.6 \text{ mA}$   
(3)  $6.75 \text{ mA}$  (4)  $36 \text{ mA}$

किसी JFET के लिए दिया हुआ है कि  $I_{DSS} = 12 \text{ mA}$ ,

$V_{GS(off)} = -4 \text{ V}$  ।  $V_{GS} = -1 \text{ V}$  के लिए निर्गम धारा क्या होगी ?

- (1)  $2.5 \text{ mA}$  (2)  $3.6 \text{ mA}$   
(3)  $6.75 \text{ mA}$  (4)  $36 \text{ mA}$

58 If an electron is to be confined in a region of width  $a$ , its energy must be about :

(1)  $\frac{h^2}{32 \pi^2 ma^2}$

(2)  $\frac{h^2}{2 \pi^2 ma^2}$

(3)  $\frac{h^2}{ma^2}$

(4)  $\frac{4\pi^2 h^2}{ma^2}$

यदि एक इलेक्ट्रॉन को  $a$  चौड़ाई के प्रदेश में आबद्ध किया जाय तो इसकी ऊर्जा लगभग होनी चाहिये :

(1)  $\frac{h^2}{32 \pi^2 ma^2}$

(2)  $\frac{h^2}{2 \pi^2 ma^2}$

(3)  $\frac{h^2}{ma^2}$

(4)  $\frac{4\pi^2 h^2}{ma^2}$

59 The eigen-value equation for the operator  $L^2$

$$L^2 \Omega(\theta, \phi) = \lambda \Omega(\theta, \phi)$$

The eigen values are given by the relation :

- (1)  $\lambda = \hbar l$  (2)  $\lambda = \hbar(l+1)$   
 (3)  $\lambda = \hbar l(l+1)$  (4)  $\lambda = \hbar^2 l(l+1)$

संकारक  $L^2$  के लिए आइगेन मान समीकरण है

$$L^2 \Omega(\theta, \phi) = \lambda \Omega(\theta, \phi)$$

आइगेन मान निम्न संबन्ध से प्राप्त होते है :

- (1)  $\lambda = \hbar l$  (2)  $\lambda = \hbar(l+1)$   
 (3)  $\lambda = \hbar l(l+1)$  (4)  $\lambda = \hbar^2 l(l+1)$

60 The wave function of a particle confined to a cubical box of side  $b$  is

$$\Psi = \left(\frac{2}{b}\right)^{3/2} \sin \frac{\pi x}{b} \sin \frac{\pi y}{b} \sin \frac{\pi z}{b}$$

The probability of finding the particle in the cubical volume defined by

$0 \leq x \leq \frac{b}{2}$ ;  $0 \leq y \leq \frac{b}{2}$  and  $0 \leq z \leq \frac{b}{2}$  is :

- (1)  $\frac{1}{16}$  (2)  $\frac{1}{8}$   
 (3)  $\frac{1}{4}$  (4)  $\frac{1}{2}$

भुजा  $b$  के लिए घनीय बक्स में परिरुद्ध कण का तरंगफलन है

$$\Psi = \left(\frac{2}{b}\right)^{3/2} \sin \frac{\pi x}{b} \sin \frac{\pi y}{b} \sin \frac{\pi z}{b}$$

$0 \leq x \leq \frac{b}{2}$ ;  $0 \leq y \leq \frac{b}{2}$ ,  $0 \leq z \leq \frac{b}{2}$  से परिभाषित घनीय आयतन में कण के पाये जाने की प्रायिकता है :

- (1)  $\frac{1}{16}$  (2)  $\frac{1}{8}$   
 (3)  $\frac{1}{4}$  (4)  $\frac{1}{2}$

61 The degeneracy of the first three energy levels of a cubical box are respectively :

(1) 1, 2, 3

(2) 1, 3, 3

(3) 1, 1, 2

(4) 1, 1, 1

किसी घनीय बक्स के प्रथम तीन ऊर्जा स्तरों की अपभ्रष्टता क्रमशः है :

(1) 1, 2, 3

(2) 1, 3, 3

(3) 1, 1, 2

(4) 1, 1, 1

62 When the energy  $E$  of a particle, incident on a potential barrier of width  $\delta$ , is half the height  $V_0$  of the barrier, the transmission coefficient  $T$  is approximately related to  $\delta$  as :

(1)  $T \propto \frac{1}{\delta}$

(2)  $T \propto \frac{1}{\delta^2}$

(3)  $T \propto \exp(-4k\delta)$

(4)  $T \propto \exp(-4k^2\delta^2)$ ;  $k = \left[ \frac{2mE}{\hbar^2} \right]^{\frac{1}{2}}$

जब एक कण  $\delta$  चौड़ाई की विभव रोधिका पर आपतित होता है और उसकी ऊर्जा  $E$  रोधिका की ऊँचाई  $V_0$  की आधी होती है तो पारगमन गुणांक  $T$  की  $\delta$  से सन्निकटतः संबंध है :

(1)  $T \propto \frac{1}{\delta}$

(2)  $T \propto \frac{1}{\delta^2}$

(3)  $T \propto \exp(-4k\delta)$

(4)  $T \propto \exp(-4k^2\delta^2)$ ;  $k = \left[ \frac{2mE}{\hbar^2} \right]^{\frac{1}{2}}$

63 If  $E_1, E_2$  and  $E_3$  are the energies of the three lowest levels of hydrogen atom then ratio of energy differences  $E_3 - E_1$  and  $E_2 - E_1$  will be :

- (1) 3:1 (2) 3:2  
(3) 9:4 (4) 32:27

यदि हाइड्रोजन परमाणु की तीन निम्नतम स्तरों की ऊर्जाएँ  $E_1, E_2$  व  $E_3$  हो, तो ऊर्जा अन्तराल  $E_3 - E_1$  व  $E_2 - E_1$  का अनुपात होगा :

- (1) 3:1 (2) 3:2  
(3) 9:4 (4) 32:27

64 The moment of inertia of a  $CO$  molecule is  $1.47 \times 10^{-46} \text{ kg m}^2$ . Minimum excitation energy at this molecule is of the order of :

- (1)  $10^{-1} \text{ eV}$  (2)  $10^{-2} \text{ eV}$   
(3)  $10^{-4} \text{ eV}$  (4)  $10^{-5} \text{ eV}$

$CO$  अणु का जड़त्व आघूर्ण  $1.47 \times 10^{-46} \text{ kg m}^2$  है। इस अणु के लिए न्यूनतम उत्तेजन ऊर्जा की कोटी है :

- (1)  $10^{-1} \text{ eV}$  (2)  $10^{-2} \text{ eV}$   
(3)  $10^{-4} \text{ eV}$  (4)  $10^{-5} \text{ eV}$

65 Four important experiments are Frank-Hertz experiment, Stern-Gerlach experiment, Zeeman effect and Raman effect. The physical property associated with these are respectively :

- (1) Molecular excitation, splitting of spectral lines, electron spin and atomic energy levels  
(2) Atomic energy levels, splitting of spectral lines, electron spin and molecular excitation  
(3) Atomic energy levels, electron spin, splitting of energy levels and molecular excitation  
(4) Electron spin, molecular excitation, splitting of spectral lines and atomic energy levels

चार महत्वपूर्ण प्रयोग हैं, फ्रेन्क - हर्टज प्रयोग, स्टर्न - गेरलेक प्रयोग, जेमान प्रभाव तथा रामन प्रभाव। इन प्रयोगों से संबन्धित भौतिक गुण क्रमशः हैं :

- (1) आणविक उत्तेजन, स्पेक्ट्रल रेखाओं का विपाटन, इलेक्ट्रॉन चक्रण व परमाण्वीय ऊर्जा - स्तर  
(2) परमाण्वीय ऊर्जा - स्तर, स्पेक्ट्रम रेखाओं का विपाटन, इलेक्ट्रॉन चक्रण, आणविक उत्तेजन  
(3) परमाण्वीय ऊर्जा - स्तर, इलेक्ट्रॉन चक्रण, ऊर्जा स्तरों का विपाटन, आणविक उत्तेजन  
(4) इलेक्ट्रॉन चक्रण, आणविक उत्तेजन, स्पेक्ट्रल रेखाओं का विपाटन, परमाण्वीय ऊर्जा - स्तर

66 The electrical quadrupole moment of a nucleus is not zero if the nucleus has :

(1) Spherical charge distribution.

(2) Total spin equal to zero.

(3) Total spin equal to  $\frac{1}{2} \hbar$ .

(4) Total spin at least  $1 \hbar$ .

Find correct statement.

नाभिक का वैद्युत चतुर्ध्रुव आघूर्ण शून्य नहीं होगा यदि नाभिक का

(1) आवेश वितरण गोलीय है।

(2) कुल चक्रण शून्य है।

(3) कुल चक्रण  $\frac{1}{2} \hbar$  है।

(4) कुल चक्रण कम से कम  $1 \hbar$  है।

सही कथन खोजिये।

67 According to liquid drop model, the total binding energy of a nucleus is mainly due to volume effect, surface effect and Coulomb effect. If these contributions are  $B_1$ ,  $B_2$  and  $B_3$  respectively, then :

(1)  $B_1$ ,  $B_2$  and  $B_3$  are all proportional to mass number  $A$ .

(2)  $B_1$  is proportional to  $A$  but  $B_2$  and  $B_3$  are proportional to  $A^{2/3}$ .

(3)  $B_1$  is proportional to  $A$ ,  $B_2$  is proportional to  $A^{2/3}$  and  $B_3$  is proportional to  $A^{1/3}$ .

(4)  $B_1$  is proportional to  $A$ ,  $B_2$  is proportional to  $A^{2/3}$  and  $B_3$  is proportional to  $A^{-1/3}$ .

द्रव बूँद प्रतिरूप के अनुसार किसी नाभिक की कुल बंधन ऊर्जा मुख्यतः आयतन प्रभाव, पृष्ठ प्रभाव तथा कुलॉम प्रभाव के कारण होती है। यदि इन प्रभावों के कारण योगदान क्रमशः  $B_1$ ,  $B_2$  व  $B_3$  हैं, तो :

(1)  $B_1$ ,  $B_2$  व  $B_3$  सब द्रव्यमान संख्या  $A$  के अनुक्रमानुपाती होते हैं।

(2)  $B_1$   $A$  के अनुक्रमानुपाती होता है  $B_2$  तथा  $B_3$   $A^{2/3}$  के अनुक्रमानुपाती होता है।

(3)  $B_1$   $A$  के अनुक्रमानुपाती होता है,  $B_2$   $A^{2/3}$  के अनुक्रमानुपाती होता है तथा  $B_3$   $A^{1/3}$  के अनुक्रमानुपाती होता है।

(4)  $B_1$   $A$  के,  $B_2$   $A^{2/3}$  के व  $B_3$   $A^{-1/3}$  के अनुक्रमानुपाती होता है।

68 The binding energy per nucleon of  ${}^2_1H$  nucleus is  $1.1 \text{ MeV}$  and that for  ${}^4_2He$  nucleus is  $7 \text{ MeV}$ . If two deuterium nuclei fuse to form a helium nucleus then energy released by fusion of  $1 \text{ g}$  of deuterium will be about :

- (1)  $4 \times 10^{22} \text{ MeV}$
- (2)  $4 \times 10^{24} \text{ MeV}$
- (3)  $8 \times 10^{22} \text{ MeV}$
- (4)  $8 \times 10^{24} \text{ MeV}$

${}^2_1H$  नाभिक की, प्रति न्युक्लिऑन बंधन ऊर्जा  $1.1 \text{ MeV}$  है तथा  ${}^4_2He$  नाभिक के लिए यह  $7 \text{ MeV}$  है। यदि दो ड्यूटेरियम नाभिक संलयन द्वारा हीलियम नाभिक की रचना करें, तो मुक्त ऊर्जा होगी लगभग :

- (1)  $4 \times 10^{22} \text{ MeV}$
- (2)  $4 \times 10^{24} \text{ MeV}$
- (3)  $8 \times 10^{22} \text{ MeV}$
- (4)  $8 \times 10^{24} \text{ MeV}$

69 In a linear accelerator if the initial energy of the ions is negligible then the length of the  $(n+1)^{\text{th}}$  cylinder  $L_{n+1}$  is :

- (1) Proportional to  $n$
- (2) Proportional to  $\sqrt{n}$
- (3) Proportional to  $n+1$
- (4) Proportional to  $\sqrt{n+1}$

रेखिक त्वरित्र में यदि आयनों की प्रारम्भिक ऊर्जा नगण्य है तो  $(n+1)$  वीं नालिका की लम्बाई  $L_{n+1}$  :

- (1)  $n$  के अनुक्रमानुपाती होगी
- (2)  $\sqrt{n}$  के अनुक्रमानुपाती होगी
- (3)  $n+1$  के अनुक्रमानुपाती होगी
- (4)  $\sqrt{n+1}$  के अनुक्रमानुपाती होगी

70 For a proton synchrotron, radius of the particle path is  $2 \text{ km}$  and the magnetic induction is  $2T$ . The protons will have energy equal to :

- (1)  $400 \text{ GeV}$  (2)  $800 \text{ GeV}$   
 (3)  $1200 \text{ GeV}$  (4)  $1600 \text{ GeV}$

किसी प्रोटोन सिन्क्रोटॉन के लिए कण के पथ की त्रिज्या  $2 \text{ km}$  है तथा चुम्बकीय प्रेरण  $2T$  है। प्रोटोनों की ऊर्जा होगी :

- (1)  $400 \text{ GeV}$  (2)  $800 \text{ GeV}$   
 (3)  $1200 \text{ GeV}$  (4)  $1600 \text{ GeV}$

71  $\beta$  particles of  $0.5 \text{ MeV}$  are incident on proportional counter and Geiger-Mueller counter. Signals obtained have  $0.5 V$  and  $10 V$  heights respectively. If the  $\beta$  particles of  $1 \text{ MeV}$  also are incident then output signals will have voltages :

- (1)  $0.5 V, 1 V, 10 V$  and  $20 V$   
 (2)  $0.5 V, 10 V$  and  $20 V$   
 (3)  $0.25 V, 0.5 V$  and  $10 V$   
 (4)  $0.5 V, 1.0 V$  and  $10 V$

$0.5 \text{ MeV}$  के  $\beta$  कण अनुपातिक गणित्र व गाइगर-म्यूलर गणित्र पर आपतित हैं। इनसे  $0.5 V$  व  $10 V$  ऊँचाई की संकेत क्रमशः प्राप्त होते हैं। अब यदि  $1 \text{ MeV}$  के  $\beta$  कण भी आपतित हो जायें तो निर्गत संकेतों की वोल्टता होगी :

- (1)  $0.5 V, 1 V, 10 V$  व  $20 V$   
 (2)  $0.5 V, 10 V$  व  $20 V$   
 (3)  $0.25 V, 0.5 V$  व  $10 V$   
 (4)  $0.5 V, 1.0 V$  व  $10 V$

72 The energy resolution of a scintillation detector is  $6.6\%$  for  $0.66 \text{ MeV}$  gamma-rays. What its value will be expected for  $1.32 \text{ MeV}$  gamma-rays?

- (1)  $4.7\%$  (2)  $6.6\%$   
 (3)  $9.3\%$  (4)  $13.2\%$

किसी प्रस्फुर संसूचक का  $0.66 \text{ MeV}$  गामा किरणों के लिए ऊर्जा विभेदन  $6.6\%$  है।  $1.32 \text{ MeV}$  गामा किरणों के लिए यह मान क्या अपेक्षित है ?

- (1)  $4.7\%$  (2)  $6.6\%$   
 (3)  $9.3\%$  (4)  $13.2\%$

73 In a crystal ions vibrate against each other with their centre of mass stationary. The ions have opposite charges. During lattice vibrations, the crystal produces :

- (1) Transverse acoustic waves
- (2) Longitudinal acoustic waves
- (3) Longitudinal optical waves
- (4) Transverse optical waves

एक क्रिस्टल में आयन एक दूसरे के विपरीत कम्पन करते हैं पर उनका द्रव्यमान केन्द्र स्थिर रहता है। आयनों पर आवेश विपरीत प्रकृति के हैं। जाल कम्पनों के दौरान, क्रिस्टल उत्पन्न करता है :

- (1) अनुप्रस्थ ध्वनि तरंगें
- (2) अनुदैर्घ्य ध्वनि तरंगें
- (3) अनुदैर्घ्य प्रकाशिक तरंगें
- (4) अनुप्रस्थ प्रकाशिक तरंगें

74 A plane intercepts the crystal axes with fundamental vectors  $\vec{a}$ ,  $\vec{b}$ ,  $\vec{c}$  at  $3a$ ,  $2b$  and  $c$  respectively. The Miller indices of this plane are :

- (1) (3 2 1)
- (2) (2 3 6)
- (3)  $\left(\frac{1}{3} \frac{1}{2} 1\right)$
- (4)  $\left(\frac{1}{2} \frac{1}{3} \frac{1}{6}\right)$

मूल सदिश  $\vec{a}$ ,  $\vec{b}$ ,  $\vec{c}$  वाले क्रिस्टल के अक्षों को एक तल क्रमशः  $3a$ ,  $2b$  और  $c$  पर काटता है। इस तल के मिलर सूचकांक है :

- (1) (3 2 1)
- (2) (2 3 6)
- (3)  $\left(\frac{1}{3} \frac{1}{2} 1\right)$
- (4)  $\left(\frac{1}{2} \frac{1}{3} \frac{1}{6}\right)$



75 When an X-ray ( $\lambda = 1.5 \text{ \AA}$ ) beam strikes a crystal, the first diffraction maxima is observed at the Bragg angle of  $30^\circ$ . The spacing between corresponding planes is :

- (1)  $1.5 \text{ \AA}$
- (2)  $3 \text{ \AA}$
- (3)  $4.5 \text{ \AA}$
- (4)  $0.75 \text{ \AA}$

जब X-किरण ( $\lambda = 1.5 \text{ \AA}$ ) का पुंज एक क्रिस्टल से टकराता है तो पहला विवर्तन उच्चिष्ठ  $30^\circ$  के ब्रेग कोण पर प्रेक्षित होता है। इसके संगत क्रिस्टल तलों के मध्य की दूरी है :

- (1)  $1.5 \text{ \AA}$
- (2)  $3 \text{ \AA}$
- (3)  $4.5 \text{ \AA}$
- (4)  $0.75 \text{ \AA}$

76 A current of  $1 \text{ A}$  flows through a wire of  $0.01 \text{ cm}$  radius. If the number density of free electrons is  $10^{28} \text{ m}^{-3}$ , the mean drift velocity of electrons will be :

- (1)  $2 \times 10^{-6} \text{ ms}^{-1}$
- (2)  $0.2 \text{ ms}^{-1}$
- (3)  $2 \text{ ms}^{-1}$
- (4)  $0.02 \text{ ms}^{-1}$

$0.01 \text{ cm}$  त्रिज्या के एक तार में  $1 \text{ A}$  धारा प्रवाहित हो रही है। यदि मुक्त इलेक्ट्रॉनों का संख्या घनत्व  $10^{28} \text{ m}^{-3}$  है, तो इलेक्ट्रॉनों का माध्य अपवाह वेग होगा :

- (1)  $2 \times 10^{-6} \text{ ms}^{-1}$
- (2)  $0.2 \text{ ms}^{-1}$
- (3)  $2 \text{ ms}^{-1}$
- (4)  $0.02 \text{ ms}^{-1}$

77 Effective mass of an electron is given by :

$$(1) \quad m^* = \frac{\hbar^2 k^2}{2E}$$

$$(2) \quad m^* = \frac{E}{c^2}$$

$$(3) \quad m^* = \frac{\hbar^2}{\left(\frac{d^2 E}{dk^2}\right)}$$

$$(4) \quad m^* = \frac{m_0}{\sqrt{1 - \frac{v^2}{c^2}}}$$

Where  $E$  is energy for wave vector  $k$  ;  $m_0$  is the mass of free electron,  $v$  is its velocity, constants  $\hbar, c$  have their usual meaning.

इलेक्ट्रॉन का प्रभावी द्रव्यमान होता है :

$$(1) \quad m^* = \frac{\hbar^2 k^2}{2E}$$

$$(2) \quad m^* = \frac{E}{c^2}$$

$$(3) \quad m^* = \frac{\hbar^2}{\left(\frac{d^2 E}{dk^2}\right)}$$

$$(4) \quad m^* = \frac{m_0}{\sqrt{1 - \frac{v^2}{c^2}}}$$

जहाँ तरंग सदिश  $k$  के लिए ऊर्जा  $E$  है,  $m_0$  मुक्त इलेक्ट्रॉन का द्रव्यमान है,  $v$  इसका वेग है। स्थिरांक  $\hbar, c$  का तात्पर्य सामान्य प्रचलित है।

78 For the isotope of mercury of mass 199.5, the critical temperature is 4.185 K. As per the isotope effect, the critical temperature for the isotope of mass 203.4 will be :

$$(1) \quad 4.027 \text{ K}$$

$$(2) \quad 4.105 \text{ K}$$

$$(3) \quad 4.146 \text{ K}$$

$$(4) \quad 4.224 \text{ K}$$

पारे के द्रव्यमान 199.5 के पारे के समस्थानिक के लिए क्रांतिक ताप 4.185 K होता है। समस्थानिक प्रभाव के अनुसार 203.4 द्रव्यमान के समस्थानिक के लिए क्रांतिक ताप होगा :

$$(1) \quad 4.027 \text{ K}$$

$$(2) \quad 4.105 \text{ K}$$

$$(3) \quad 4.146 \text{ K}$$

$$(4) \quad 4.224 \text{ K}$$

79 Choose the incorrect statement for cooper pairs :

- (1) Their total momentum is zero.
- (2) Their spins are antiparallel.
- (3) Their total charge is  $-e$ .
- (4) They can exist upto a few interatomic distances.

कूपर युग्मों के लिए असत्य कथन चुनिये :

- (1) उनका कुल संवेग शून्य होता है।
- (2) इनकी चक्रणें प्रतिसमान्तर होती हैं।
- (3) इनका कुल आवेश  $-e$  होता है।
- (4) ये कुछ अन्तर्परमाणुविक दूरियों तक रह सकते हैं।

80 Lagrangian for a simple pendulum of length  $l$  and mass  $m$ , for small  $\theta$ , is written as :

- (1)  $L = \frac{1}{2} m (l^2 \dot{\theta}^2 + 2gl\theta^2)$
- (2)  $L = \frac{1}{2} m (l^2 \dot{\theta}^2 - gl\theta^2)$
- (3)  $L = \frac{1}{2} m (l^2 \dot{\theta}^2 + gl\theta^2)$
- (4)  $L = m (l^2 \dot{\theta}^2 + gl\theta^2)$

किसी सरल लोलक जिसकी लम्बाई  $l$  तथा द्रव्यमान  $m$  हैं, अल्प  $\theta$  के लिए, को लिखा जाता है :

- (1)  $L = \frac{1}{2} m (l^2 \dot{\theta}^2 + 2gl\theta^2)$
- (2)  $L = \frac{1}{2} m (l^2 \dot{\theta}^2 - gl\theta^2)$
- (3)  $L = \frac{1}{2} m (l^2 \dot{\theta}^2 + gl\theta^2)$
- (4)  $L = m (l^2 \dot{\theta}^2 + gl\theta^2)$

81 For a synchrotron source, the critical wavelength  $\lambda_c$  is defined as :

- (1)  $\lambda_c = \left(\frac{4\pi R}{3}\right) \left(\frac{m_0 c^2}{E}\right)$
- (2)  $\lambda_c = \left(\frac{4\pi R}{3}\right) \left(\frac{m_0 c^2}{E}\right)^2$
- (3)  $\lambda_c = \left(\frac{4\pi R}{3}\right) \left(\frac{m_0 c^2}{E}\right)^3$
- (4)  $\lambda_c = \left(\frac{4\pi R}{3}\right) \left(\frac{E}{m_0 c^2}\right)$

Here  $R$  is radius of the orbit.

सिन्क्रोट्रॉन स्रोत के क्रान्तिक तरंगदैर्घ्य  $\lambda_c$  को परिभाषित करते हैं :

- (1)  $\lambda_c = \left(\frac{4\pi R}{3}\right) \left(\frac{m_0 c^2}{E}\right)$
- (2)  $\lambda_c = \left(\frac{4\pi R}{3}\right) \left(\frac{m_0 c^2}{E}\right)^2$
- (3)  $\lambda_c = \left(\frac{4\pi R}{3}\right) \left(\frac{m_0 c^2}{E}\right)^3$
- (4)  $\lambda_c = \left(\frac{4\pi R}{3}\right) \left(\frac{E}{m_0 c^2}\right)$

जहाँ  $R$  कक्ष की त्रिज्या है।

82 Bose-Einstein condensation can take place in an assembly of :

- (1) Negatively charged electrons
- (2) Positively charged protons

(3) Neutral particles with spin  $\frac{1}{2}$

(4) Neutral particles with spin 1

बोस-आइन्सटीन संघनन जिस समूह में हो सकता है, वह है :

(1) ऋणात्मक आवेशी इलेक्ट्रॉनों का

(2) धनात्मक आवेशी प्रोटोनों का

(3)  $\frac{1}{2}$  चक्रण वाले उदासीन कणों का

(4) 1 चक्रण वाले उदासीन कणों का

83 The cross section  $\sigma_{el}$  for elastic scattering can be written in terms of wave vector  $k$  and phase shift ( $2\delta$ ) as :

$$(1) \quad \sigma_{el} = \left(\frac{4\pi}{k^2}\right) \sum_{l=0}^{\infty} \sin^2 \delta_l \quad (2) \quad \sigma_{el} = \left(\frac{4\pi}{k^2}\right) \sum_{l=0}^{\infty} (2l+1) \sin^2 \delta_l$$

$$(3) \quad \sigma_{el} = \left(\frac{4\pi}{k^2}\right) \sum_{l=0}^{\infty} l \sin^2 \delta_l \quad (4) \quad \sigma_{el} = \frac{\pi}{k^2} \sum_{l=0}^{\infty} (2l+1) \sin^2 \delta_l$$

प्रत्यास्थ प्रकीर्णन के लिए तरंग सदिश  $k$  व कला विस्थापन  $\delta$  के पदों में अनुप्रस्थ काट  $\sigma_{el}$  को लिखा जा सकता है :

$$(1) \quad \sigma_{el} = \left(\frac{4\pi}{k^2}\right) \sum_{l=0}^{\infty} \sin^2 \delta_l \quad (2) \quad \sigma_{el} = \left(\frac{4\pi}{k^2}\right) \sum_{l=0}^{\infty} (2l+1) \sin^2 \delta_l$$

$$(3) \quad \sigma_{el} = \left(\frac{4\pi}{k^2}\right) \sum_{l=0}^{\infty} l \sin^2 \delta_l \quad (4) \quad \sigma_{el} = \frac{\pi}{k^2} \sum_{l=0}^{\infty} (2l+1) \sin^2 \delta_l$$

84 Due to Zeeman effect,  $D_2$  line is split in to :

- (1) 2 lines
- (2) 4 lines
- (3) 6 lines
- (4) No splitting

जेमान प्रभाव के कारण  $D_2$  लाइन विपाटित हो जाती है :

- (1) 2 लाइनों में
- (2) 4 लाइनों में
- (3) 6 लाइनों में
- (4) कोई विपाटन नहीं होता है

85 For a given  $n$ -type material, the donor concentration is  $10^{16}$  donor  $el/cm^3$  and the electrical conductivity is  $1.6 \text{ mho/cm}$ . The charge mobility is :

(1)  $1.6 \times 10^2 \text{ cm}^2/\text{volt-sec}$

(2)  $1.6 \times 10^3 \text{ cm}/\text{volt-sec}$

(3)  $10^3 \text{ cm}^2/\text{volt-sec}$

(4)  $10^3 \text{ cm}/\text{volt-sec}$

एक  $n$ -प्रकार के पदार्थ में दाता सांद्रता  $10^{16}$  दाता  $el/cm^3$  है तथा वैद्युत चालकता  $1.6 \text{ mho/cm}$  है। आवेश गतिशीलता है :

(1)  $1.6 \times 10^2 \text{ cm}^2/\text{volt-sec}$

(2)  $1.6 \times 10^3 \text{ cm}/\text{volt-sec}$

(3)  $10^3 \text{ cm}^2/\text{volt-sec}$

(4)  $10^3 \text{ cm}/\text{volt-sec}$

86 The rotational band based on the state  $K = \frac{7^-}{2}$  is known in  $^{179}_{74}\text{W}$ . Excitation

energy of  $\frac{9^-}{2}$  state is  $120 \text{ keV}$ . What it will be for  $\frac{13^-}{2}$  state ?

(1)  $180 \text{ keV}$

(2)  $390 \text{ keV}$

(3)  $440 \text{ keV}$

(4)  $520 \text{ keV}$

$^{179}_{74}\text{W}$  के लिए  $K = \frac{7^-}{2}$  अवस्था पर घूर्णन बेण्ड ज्ञात है।  $\frac{9^-}{2}$  अवस्था के लिए उत्तेजन

ऊर्जा  $120 \text{ keV}$  है।  $\frac{13^-}{2}$  अवस्था के लिए उत्तेजन ऊर्जा क्या होगी ?

(1)  $180 \text{ keV}$

(2)  $390 \text{ keV}$

(3)  $440 \text{ keV}$

(4)  $520 \text{ keV}$

87 The energy difference between the photopeak and the high energy edge of the Compton electron distribution in the pulse-height spectrum from a scintillator detecting  $\gamma$ -radiation of energy  $m_0c^2$  (0.51 MeV) is :

- (1) 200 keV (2) 170 keV  
(3) 140 keV (4) 55 keV

कोई प्रस्फुर  $m_0c^2$  (0.51 MeV) ऊर्जा के गामा विकिरण का संचुचन कर रहा है। इसमें फोटो शिखर व कॉम्पटन इलेक्ट्रॉन वितरण के उच्च-ऊर्जा कोर में ऊर्जा अन्तर होता है :

- (1) 200 keV (2) 170 keV  
(3) 140 keV (4) 55 keV

88 Slew rate of an Op-Amp is specified at :

- (1) Unit gain (2) Infinite gain  
(3) Realistic gain (4) None of these

एक संक्रिया - प्रवर्धक की स्ल्युडर अंकित की जाती है :

- (1) इकाई प्रवर्धन पर (2) अनन्त प्रवर्धन पर  
(3) वास्तविक प्रवर्धन पर (4) उपरोक्त में से कोई नहीं

89 For the non-inverting voltage amplifier the closed-loop voltage gain equals :

- (1) Ratio of feedback resistor to source resistor  
(2) Negative of the ratio of feedback resistor to source resistor  
(3) Square root of the ratio of feedback resistor to source resistor  
(4) Square of the ratio of feedback resistor to source resistor

किसी अप्रतिलोभिक वोल्टता प्रवर्धक के लिए बन्द-लूप वोल्टता लाभ होता है :

- (1) पुनर्निवेशी प्रतिरोध व स्रोत प्रतिरोध का अनुपात  
(2) -( पुनर्निवेशी प्रतिरोध व स्रोत प्रतिरोध का अनुपात)  
(3) पुनर्निवेशी प्रतिरोध व स्रोत प्रतिरोध के अनुपात का वर्गमूल  
(4) पुनर्निवेशी प्रतिरोध व स्रोत प्रतिरोध के अनुपात का वर्ग

90 Four different formulae for the displacement  $y$  of a particle undergoing a periodic motion :

(a)  $y = a \sin \frac{2\pi t}{T}$

(b)  $y = a \sin vt$

(c)  $y = \frac{a}{T} \sin \left( \frac{t}{a} \right)$

(d)  $y = \frac{a}{\sqrt{2}} \left( \sin \frac{2\pi t}{T} + \cos \frac{2\pi t}{T} \right)$

( $a$  = maximum displacement,  $v$  = speed of the particle,  $T$  = Time period of the motion).

Find the correct formulae as on the basis of dimensions :

(1) ( $a, b$ )

(2) ( $a, d$ )

(3) ( $a, c, d$ )

(4) ( $b, d$ )

आवर्त गति कर रहे किसी कण के विस्थापन  $y$  के चार भिन्न सूत्र दिये गये हैं :

(a)  $y = a \sin \frac{2\pi t}{T}$

(b)  $y = a \sin vt$

(c)  $y = \frac{a}{T} \sin \left( \frac{t}{a} \right)$

(d)  $y = \frac{a}{\sqrt{2}} \left( \sin \frac{2\pi t}{T} + \cos \frac{2\pi t}{T} \right)$

( $a$  = कण का अधिकतम विस्थापन,  $v$  = कण की चाल,  $T$  = गति का आवर्त काल )  
विमीय आधार सही सूत्र हैं :

(1) ( $a, b$ )

(2) ( $a, d$ )

(3) ( $a, c, d$ )

(4) ( $b, d$ )

91 A physical quantity  $P$  is related to four observables  $a, b, c$  and  $d$  as follows :

$$P = a^3 b^2 / (\sqrt{c} d)$$

The percentage errors of measurement in  $a, b, c$  and  $d$  are 1%, 3%, 4% and 2% respectively. What is the percentage error in the quantity  $P$  ?

(1) 10%

(2) 11%

(3) 12%

(4) 13%

कोई भौतिक राशि  $P$ , चार प्रेक्षण-योग्य राशियों  $a, b, c$  और  $d$  से इस प्रकार संबंधित है :

$$P = a^3 b^2 / (\sqrt{c} d)$$

$a, b, c$  तथा  $d$  के मापने में प्रतिशत त्रुटियाँ क्रमशः 1%, 3%, 4% तथा 2% हैं । राशि  $P$  में प्रतिशत त्रुटि होगी :

(1) 10%

(2) 11%

(3) 12%

(4) 13%

92 A ball is thrown vertically upwards with a velocity of  $45 \text{ ms}^{-1}$  from the top of a multi storey building. The height of the point from where the ball is thrown is  $50 \text{ m}$  from the ground. How long will it be before the ball hits the ground ?  $g = 10 \text{ ms}^{-1}$ .

- (1)  $5 \text{ s}$  (2)  $10 \text{ s}$   
 (3)  $15 \text{ s}$  (4)  $25 \text{ s}$

किसी बहुमंजिले भवन की ऊपरी छत से कोई गेंद  $45 \text{ m/s}$  के वेग से ऊपर की ओर ऊर्ध्वाधर दिशा में फेंकी गई है। जिस बिंदु से गेंद गई है उसकी धरती ऊँचाई  $50 \text{ m}$  है। गेंद को धरती से टकराने में कितना समय लगेगा ?  $g = 10 \text{ ms}^{-1}$  लें।

- (1)  $5 \text{ s}$  (2)  $10 \text{ s}$   
 (3)  $15 \text{ s}$  (4)  $25 \text{ s}$

93 A bullet of  $0.1 \text{ kg}$  is thrown with an initial horizontal velocity of  $40 \text{ m/s}$  in open space parallel to the Earth surface. The equation of the path of the bullet is:

( $g = 10 \text{ m/s}^2$ )

- (1)  $y = -\frac{1}{40} x$  (2)  $y = +\frac{1}{80} x^2$   
 (3)  $y = -\frac{1}{320} x^2$  (4)  $y^2 = -40 x$

पृथ्वी तल के समान्तर मुक्त आकाश में  $0.1 \text{ kg}$  की गोली  $40 \text{ m/s}$  के प्रारम्भिक क्षैतिज वेग से फेंकी जाती है। गोली के पथ के वक्र की समीकरण होगी : ( $g = 10 \text{ m/s}^2$ )

- (1)  $y = -\frac{1}{40} x$  (2)  $y = +\frac{1}{80} x^2$   
 (3)  $y = -\frac{1}{320} x^2$  (4)  $y^2 = -40 x$

94 A motor boat is moving towards North at  $30 \text{ km/h}$  and the water current in that region is  $12 \text{ km/h}$  in the direction of  $60^\circ$  East of South. The resultant speed of the boat is about :

- (1)  $18 \text{ km/h}$  (2)  $42 \text{ km/h}$   
 (3)  $26 \text{ km/h}$  (4)  $22 \text{ km/h}$

एक मोटर बोट उत्तर दिशा में  $30 \text{ km/h}$  के वेग से गतिमान है। इस क्षेत्र में जल-धारा का वेग  $12 \text{ km/h}$  है तथा जल-धारा की दिशा दक्षिण से पूर्व की ओर  $60^\circ$  पर है। मोटर बोट की परिणामी चाल का मान है लगभग :

- (1)  $18 \text{ km/h}$  (2)  $42 \text{ km/h}$   
 (3)  $26 \text{ km/h}$  (4)  $22 \text{ km/h}$



95 The value of  $x$ , for which two vectors  $\vec{A} = 5\hat{i} + 2\hat{j} - 4\hat{k}$  and  $\vec{B} = 4\hat{i} + x\hat{j} - 5\hat{k}$  are mutually perpendicular, is :

- (1) -10 (2) 10  
(3) 20 (4) -20

$x$  का मान जिसके लिए दो सदिश  $\vec{A} = 5\hat{i} + 2\hat{j} - 4\hat{k}$  तथा  $\vec{B} = 4\hat{i} + x\hat{j} - 5\hat{k}$  परस्पर लम्बवत् होंगे, है :

- (1) -10 (2) 10  
(3) 20 (4) -20

96 A ball of 150 g mass hits a bat with a velocity of 40 m/s and returns in the opposite direction with the same speed. If the bat and ball remain in contact for 15 ms, then the average force experienced by the ball will be of magnitude :

- (1) 200 N (2) 400 N  
(3) 600 N (4) 800 N

एक 150 g द्रव्यमान की गेंद 40 m/s के वेग से लकड़ी के बल्ले से टकराकर उसी से विपरीत दिशा में लोट जाती है। यदि बल्ला व गेंद 15 ms के लिए सम्पर्क में रहते हैं तो गेंद पर लगने वाले बल का औसत मान है :

- (1) 200 N (2) 400 N  
(3) 600 N (4) 800 N

97 From a rocket, hot gases are coming out in opposite direction at a velocity of 2000 m/s relative to the rocket. If a thrust of  $5 \times 10^4$  N is developed on the rocket then the rate of change of fuel by burning in to gases is :

- (1) 25 kg/s (2) 35 kg/s  
(3) 15 kg/s (4) 5 kg/s

किसी रॉकेट से रॉकेट के सापेक्ष गर्म गैसों 2000 m/s के वेग से विपरीत दिशा में बाहर निकल रही हैं। यदि रॉकेट पर  $5 \times 10^4$  N का थ्रस्ट (thrust) उत्पन्न करना है तो ईंधन के जलकर गैसों के रूप में बदलने की दर होती है :

- (1) 25 kg/s (2) 35 kg/s  
(3) 15 kg/s (4) 5 kg/s

- 98 A block of  $M = 20 \text{ kg}$  is placed on a table. The value of  $\mu_k$  for block and table is 0.05. A string tied to this block passes over a frictionless pulley and a weight  $m = 5 \text{ kg}$  is suspended which is shown in the figure. When the mass  $m$  is released the acceleration on the block  $M$  is

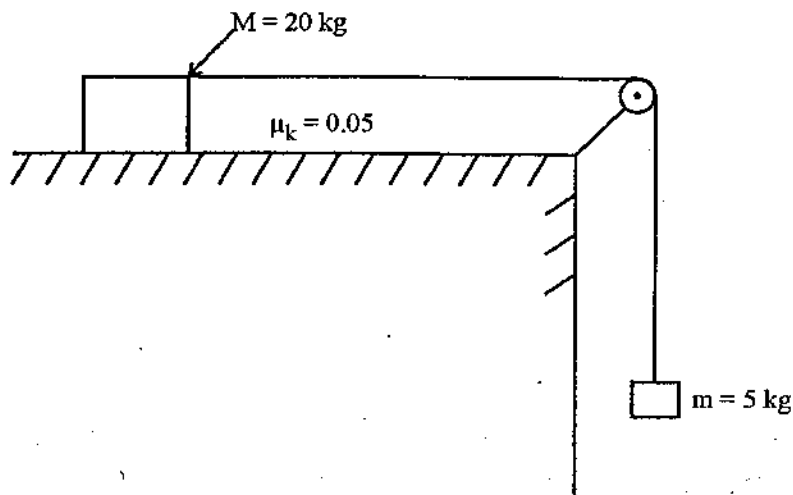

- (1)  $0.8 \text{ m/s}^2$                       (2)  $1.6 \text{ m/s}^2$   
 (3)  $2.0 \text{ m/s}^2$                       (4)  $4.0 \text{ m/s}^2$

एक  $M = 20 \text{ kg}$  का ब्लॉक मेज पर रखा हुआ है। ब्लॉक व मेज के लिए  $\mu_k$  का मान 0.05 है। इस ब्लॉक से एक रस्सी बाँध कर मेज के सिरे पर लगी घर्षणहीन, हल्की घिरनी से होकर एक  $m = 5 \text{ kg}$  का भार लटकाया है जैसा कि चित्र में दिखाया गया है। भार  $m$  छोड़ने पर ब्लॉक  $M$  का त्वरण है :

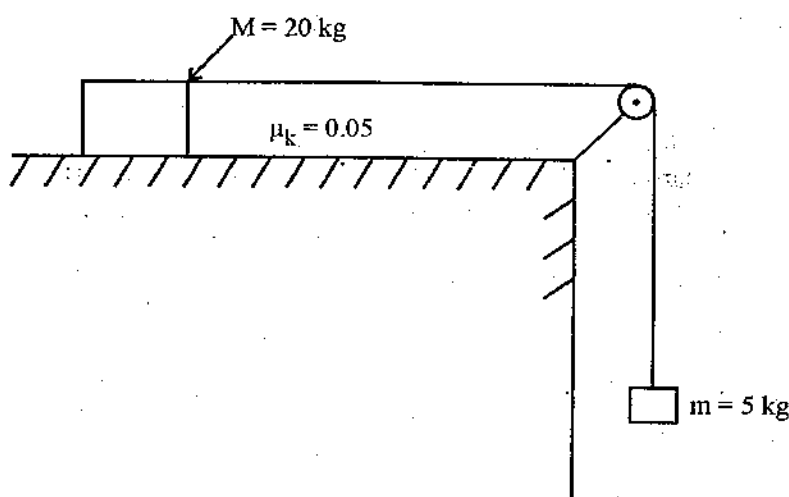

- (1)  $0.8 \text{ m/s}^2$                       (2)  $1.6 \text{ m/s}^2$   
 (3)  $2.0 \text{ m/s}^2$                       (4)  $4.0 \text{ m/s}^2$

99 A particle of 0.5 kg mass is in linear motion with velocity given by  $\vec{v} = ax^{\frac{3}{2}} \hat{x}$  where  $a = 5 m^{\frac{-1}{2}} s^{-1}$ . Total work done by the force in displacement of this particle from  $x=0$  to  $x=2 m$  shall be :

- (1) 5 J
- (2) 10 J
- (3) 25 J
- (4) 50 J

0.5 kg द्रव्यमान का एक कण  $\vec{v} = ax^{\frac{3}{2}} \hat{x}$  वेग से रेखीय गति करता है जहाँ  $a = 5 m^{\frac{-1}{2}} s^{-1}$  है।  $x=0$  से  $x=2 m$  तक इसके विस्थापन में कुल बल द्वारा किया गया कार्य होगा :

- (1) 5 J
- (2) 10 J
- (3) 25 J
- (4) 50 J

100 A particle of mass  $m$  is moving in a circular path of constant radius  $r$  such that its centripetal acceleration  $a_c$  is varying with time as  $a_c = k^2 r t^2$ , where  $k$  is a constant. The power delivered to the particle by the forces acting on it is

- (1)  $2\pi m k^2 r^2 t$
- (2)  $m k^2 r^2 t$
- (3)  $\frac{1}{3} m k^4 r^2 t^5$
- (4) zero

$m$  द्रव्यमान का एक कण स्थिर त्रिज्या  $r$  के वृत्ताकार पथ में गति कर रहा है जिसमें अभिकेन्द्री त्वरण  $a_c$  समय  $t$  के साथ  $a_c = k^2 r t^2$  के अनुसार बदल रहा है जहाँ  $k$  एक स्थिरांक है। इस कण को, इस पर कार्य कर रहे बलों द्वारा, दी गई शक्ति है :

- (1)  $2\pi m k^2 r^2 t$
- (2)  $m k^2 r^2 t$
- (3)  $\frac{1}{3} m k^4 r^2 t^5$
- (4) शून्य

101 Elastic collision is taking place between two bodies of masses  $m_1$  and  $m_2$ . Which of the following statements is untrue? (Assume that  $m_1$  is moving and  $m_2$  is at rest.)

- (1) In one dimensional elastic collision, the ratio of energy transferred to initial kinetic energy is  $\frac{4m_1 m_2}{(m_1 + m_2)^2}$ .
- (2) If  $m_1 \neq m_2$ , then in two dimensional collision, the two bodies, after collision, will move making an angle of  $90^\circ$  with each other.
- (3) The total momentum of the bodies is always conserved.
- (4) When  $m_2 < m_1$ , then in one dimensional elastic collision after the collision, both bodies move in the same direction.

$m_1$  व  $m_2$  द्रव्यमान के दो पिण्डों के बीच प्रत्यास्थ संघट्ट हो रहा है। निम्न में कौन सा कथन असत्य है? (मान लो कि  $m_1$  गतिशील है तथा  $m_2$  विरामावस्था में है।)

- (1) एक विमीय प्रत्यास्थ संघट्ट में स्थानान्तरित गतिज ऊर्जा व प्रारम्भिक गतिज ऊर्जा का अनुपात  $\frac{4m_1 m_2}{(m_1 + m_2)^2}$  होता है।
- (2) यदि  $m_1 \neq m_2$  हो तो द्विविमीय संघट्ट में संघट्ट के पश्चात् दोनों पिण्ड एक-दूसरे से  $90^\circ$  का कोण बनाते हुए गति करेंगे।
- (3) पिण्डों का कुल संवेग सदैव संरक्षित रहता है।
- (4) जब  $m_2 < m_1$  हो तो एक विमीय प्रत्यास्थ टक्कर के पश्चात् दोनों पिण्ड एक ही दिशा में गति करते हैं।

102 A block of 4 kg mass is moving on a frictionless surface with a speed of 1.5 m/s. The block stops after compressing a spring fixed in its path. If the force constant of the spring  $k = 25 \text{ N/m}$ , then compression in the spring will be

- |           |           |
|-----------|-----------|
| (1) 0.2 m | (2) 0.4 m |
| (3) 0.5 m | (4) 0.6 m |

4 kg द्रव्यमान का एक गड्ढा किसी क्षैतिज घर्षण रहित धरातल पर 1.5 m/s की चाल से गतिमान है। गड्ढा इसके पथ में स्थित स्प्रिंग को संपीडित कर रुक जाता है। यदि स्प्रिंग का बल नियतांक  $k = 25 \text{ N/m}$  हो तो स्प्रिंग में संपीडन होगा :

- |           |           |
|-----------|-----------|
| (1) 0.2 m | (2) 0.4 m |
| (3) 0.5 m | (4) 0.6 m |

- 103 A thin plate of  $12\pi\text{ cm}$  width is changed in the form of a cylinder so that its circumference equal to its width. The mass of the plate is  $200\text{ g}$ . Its moment of inertia along the axis  $X-X'$  as shown will be

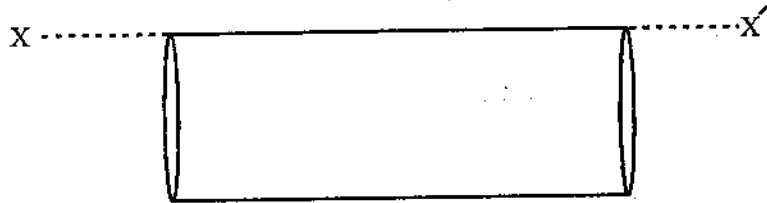

- (1)  $10800\text{ gcm}^2$  (2)  $7200\text{ gcm}^2$   
 (3)  $3600\text{ gcm}^2$  (4)  $14400\text{ gcm}^2$

$12\pi\text{ cm}$  की चौड़ाई की एक पतली प्लेट को बेलन के रूप में बदला जाता है जिससे इसकी परिधि चौड़ाई के बराबर है। प्लेट का द्रव्यमान  $200\text{ g}$  है। इसकी सतह पर स्थित अक्ष  $X-X'$  के परितः इसका जड़त्व आघूर्ण का मान होगा :

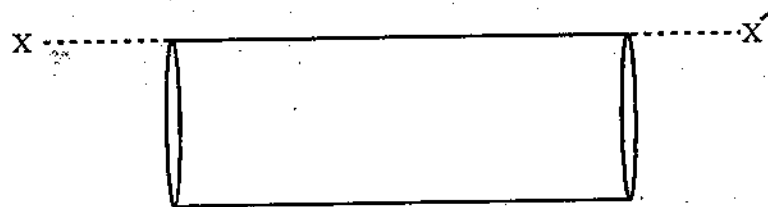

- (1)  $10800\text{ gcm}^2$  (2)  $7200\text{ gcm}^2$   
 (3)  $3600\text{ gcm}^2$  (4)  $14400\text{ gcm}^2$

- 104 The mass of oxygen molecule is  $5.30 \times 10^{-26}\text{ kg}$  and its moment of inertia about an axis passing through its centre and perpendicular to the line joining the two atoms is  $1.94 \times 10^{-46}\text{ kgm}^2$ . Assume that the average speed of such molecules of the gas is  $500\text{ m/s}$  and its rotational energy is two thirds of its kinetic energy. The average angular speed of the molecule is

- (1)  $5.5 \times 10^{10}\text{ rad s}^{-1}$  (2)  $6.7 \times 10^{12}\text{ rad s}^{-1}$   
 (3)  $9.2 \times 10^{12}\text{ rad s}^{-1}$  (4)  $8.4 \times 10^{10}\text{ rad s}^{-1}$

आक्सीजन अणु का द्रव्यमान  $5.30 \times 10^{-26}\text{ kg}$  है तथा इसके केन्द्र से होकर गुजरने वाली और इसके दोनों परमाणुओं को मिलाने वाली रेखा के लम्बवत् अक्ष के परितः जड़त्व आघूर्ण  $1.94 \times 10^{-46}\text{ kgm}^2$  है। मान लीजिए कि गैस के ऐसे अणुओं की औसत चाल  $500\text{ m/s}$  है और इसके घूर्णन की गतिज ऊर्जा, स्थानान्तरण की गतिज ऊर्जा की दो तिहाई है। अणु का औसत कोणीय चाल है :

- (1)  $5.5 \times 10^{10}\text{ rad s}^{-1}$  (2)  $6.7 \times 10^{12}\text{ rad s}^{-1}$   
 (3)  $9.2 \times 10^{12}\text{ rad s}^{-1}$  (4)  $8.4 \times 10^{10}\text{ rad s}^{-1}$

- 105 A spring-block system undergoes simple harmonic motion on a smooth horizontal surface. The block is now given some positive charge  $+Q$  and a uniform horizontal electric field to the right is switched on (Fig.). As a result,

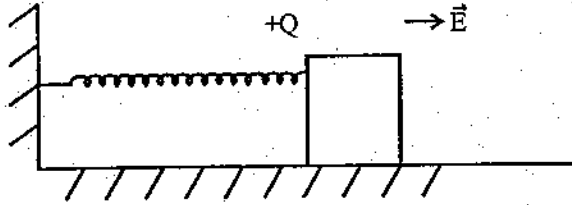

- (1) The time period of oscillation will increase
- (2) The time period of oscillation will decrease
- (3) The time period of oscillation will remain unaffected and it will continue to oscillate as before around same mean position
- (4) The time period of oscillations will remain unaffected but the mean position of simple harmonic motion will change

एक स्प्रिंग-लट्टे का निकाय चिकनी क्षैतिज सतह पर सरल आवर्त गति कर रहा है। इस लट्टे को कोई आवेश  $+Q$  दिया जाता है तथा एकसमान क्षैतिज विद्युत क्षेत्र दायिनी ओर लगाया जाता है (चित्रानुसार)। इसके कारण :

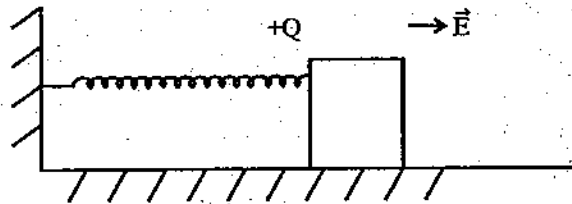

- (1) इसका दोलन काल बढेगा
- (2) इसका दोलन काल घटेगा
- (3) इसका दोलन काल वही रहेगा तथा पहले की तरह उसी माध्य स्थिति पर यह दोलन करता रहेगा
- (4) इसका दोलन काल तो वही रहेगा पर इसकी माध्य स्थिति बदल जायेगी

- 106 For a damped oscillator, mass of the block is  $200\text{ g}$ ,  $k = 90\text{ Nm}^{-1}$  and damping constant  $b = 40\text{ g s}^{-1}$ . The time in which its mechanical energy will be one-half of its initial value, is

- (1)  $10.22\text{ s}$
- (2)  $6.93\text{ s}$
- (3)  $3.46\text{ s}$
- (4)  $1.73\text{ s}$

किसी अवमंदित दोलक के लिए गुटके का द्रव्यमान  $200\text{ g}$ ,  $k = 90\text{ Nm}^{-1}$  तथा अवमंदन स्थिरांक  $b = 40\text{ g s}^{-1}$  है। वह समय जिसमें यांत्रिक ऊर्जा अपने आरंभिक मान की आधी रह जायेगी, है :

- (1)  $10.22\text{ s}$
- (2)  $6.93\text{ s}$
- (3)  $3.46\text{ s}$
- (4)  $1.73\text{ s}$

- 107 An object of  $90 N$  weight is taken (i) at a height of  $\frac{R}{2}$  from the surface of the Earth and (ii) at a depth of  $\frac{R}{2}$  from the surface where  $R = 6400 km$  (radius of Earth). Then weight of the object will be respectively :
- (1)  $40 N ; 32 N$  (2)  $45 N ; 40 N$   
 (3)  $40 N ; 45 N$  (4)  $32 N ; 40 N$

एक  $90 N$  भार वाली वस्तु को (i) पृथ्वी की सतह से  $\frac{R}{2}$  ऊँचाई पर (ii) पृथ्वी सतह से  $\frac{R}{2}$  गहराई पर ले जाया जाये जहाँ  $R = 6400 km$  (पृथ्वी की त्रिज्या) हैं, तब वस्तु का भार क्रमशः होगा - पृथ्वी की सतह पर  $g = 9.8 ms^{-2}$  लें ।

- (1)  $40 N ; 32 N$  (2)  $45 N ; 40 N$   
 (3)  $40 N ; 45 N$  (4)  $32 N ; 40 N$

- 108 The average distances of Sun from Earth is 0.6 times the distance of the Sun from some other planet. The time taken by the other planet for one revolution of Sun will be

- (1) 1.6 years (2) 1.2 years  
 (3) 2.1 years (4) 6.1 years

सूर्य से पृथ्वी की औसत दूरी किसी दूसरे ग्रह की औसत दूरी का 0.6 है । इस ग्रह द्वारा सूर्य का एक चक्कर लगाने में लगने वाला समय होगा

- (1) 1.6 वर्ष (2) 1.2 वर्ष  
 (3) 2.1 वर्ष (4) 6.1 वर्ष

- 109 A rod, fixed on its ends, is loaded in the middle. Which of the following statements is incorrect regarding its bending ?

- (1) The bending becomes eight times if length is doubled.  
 (2) Bending is inversely proportional to width.  
 (3) To decrease bending, its thickness should be large.  
 (4) For reducing bending, a material with small Young's modulus  $Y$  should be used.

किसी दण्ड को सिरों पर आधारित करके, मध्य में भार लगाया जाता है । इसमें होने वाले बंकन के संबंधित कौन सा कथन असत्य है ?

- (1) बंकन लंबाई दुगुनी करने पर बंकन आठ गुना हो जाता है ।  
 (2) बंकन चौड़ाई के व्युत्क्रमानुपाती होता है ।  
 (3) बंकन कम करने के लिए दण्ड की मोटाई अधिक होनी चाहिये ।  
 (4) बंकन कम करने के लिए ऐसे द्रव्य का उपयोग करना चाहिये जिसका यंग गुणांक  $Y$  कम हो ।

110 A solid cube of copper has side of 10 cm. When a hydraulic pressure of  $7.20 \times 10^6 \text{ Pa}$  is applied on it, the compression in its volume is  $0.06 \text{ cm}^3$ . Its bulk modulus will be :

- (1)  $120 \times 10^9 \text{ Nm}^{-2}$  (2)  $120 \times 10^8 \text{ Nm}^{-2}$   
 (3)  $7.26 \times 10^8 \text{ Nm}^{-2}$  (4)  $7.26 \times 10^{10} \text{ Nm}^{-2}$

ताँबे के एक ठोस घन का किनारा 10 cm का है। इस पर  $7.20 \times 10^6 \text{ Pa}$  का जलीय दाब लगाने पर इसके आयतन में  $0.06 \text{ cm}^3$  का संकुचन होता है। ताँबे का आयतन गुणांक होगा :

- (1)  $120 \times 10^9 \text{ Nm}^{-2}$  (2)  $120 \times 10^8 \text{ Nm}^{-2}$   
 (3)  $7.26 \times 10^8 \text{ Nm}^{-2}$  (4)  $7.26 \times 10^{10} \text{ Nm}^{-2}$

111 A few statements are given below regarding the surface tension of a liquid. Choose the correct option :

- (a) The surface tension in liquids arises due to inter molecular forces.  
 (b) The surface tension of the liquids decreases on increasing their temperature.  
 (c) When phenol, soap are added, then surface tension of water increases.  
 (d) When soluble material like salt is dissolved, the surface tension increases.

- (1) (a, d) (2) (a, b, c)  
 (3) (b, d) (4) (a, b, d)

किसी द्रव को पृष्ठ तनाव के सम्बन्ध में कुछ कथन नीचे दिये गये हैं। इनमें सही विकल्प चुनिये :

- (a) द्रव में पृष्ठ तनाव आणविक बलों के कारण उत्पन्न होते हैं।  
 (b) द्रव का पृष्ठ तनाव ताप बढ़ाने पर घटता है।  
 (c) जल में फिनोल, साबुन डालने पर पृष्ठ तनाव बढ़ता है।  
 (d) जल में घुलनशील जैसे नमक घोलने पर पृष्ठ तनाव बढ़ता है।

- (1) (a, d) (2) (a, b, c)  
 (3) (b, d) (4) (a, b, d)



110. A solid cube of copper has side of 10 cm. When a hydraulic pressure of  $7.20 \times 10^6 \text{ Pa}$  is applied on it, the compression in its volume is  $0.06 \text{ cm}^3$ . Its bulk modulus will be :

- (1)  $120 \times 10^9 \text{ Nm}^{-2}$  (2)  $120 \times 10^8 \text{ Nm}^{-2}$   
 (3)  $7.26 \times 10^8 \text{ Nm}^{-2}$  (4)  $7.26 \times 10^{10} \text{ Nm}^{-2}$

ताँबे के एक ठोस घन का किनारा 10 cm का है। इस पर  $7.20 \times 10^6 \text{ Pa}$  का जलीय दाब लगाने पर इसके आयतन में  $0.06 \text{ cm}^3$  का संकुचन होता है। ताँबे का आयतन गुणांक होगा :

- (1)  $120 \times 10^9 \text{ Nm}^{-2}$  (2)  $120 \times 10^8 \text{ Nm}^{-2}$   
 (3)  $7.26 \times 10^8 \text{ Nm}^{-2}$  (4)  $7.26 \times 10^{10} \text{ Nm}^{-2}$

111. A few statements are given below regarding the surface tension of a liquid. Choose the correct option :

- (a) The surface tension in liquids arises due to inter molecular forces.  
 (b) The surface tension of the liquids decreases on increasing their temperature.  
 (c) When phenol, soap are added, then surface tension of water increases.  
 (d) When soluble material like salt is dissolved, the surface tension increases.

- (1) (a, d) (2) (a, b, c)  
 (3) (b, d) (4) (a, b, d)

किसी द्रव को पृष्ठ तनाव के सम्बन्ध में कुछ कथन नीचे दिये गये हैं। इनमें सही विकल्प चुनिये :

- (a) द्रव में पृष्ठ तनाव आणविक बलों के कारण उत्पन्न होते हैं।  
 (b) द्रव का पृष्ठ तनाव ताप बढ़ाने पर घटता है।  
 (c) जल में फिनोल, साबुन डालने पर पृष्ठ तनाव बढ़ता है।  
 (d) जल में घुलनशील जैसे नमक घोलने पर पृष्ठ तनाव बढ़ता है।

- (1) (a, d) (2) (a, b, c)  
 (3) (b, d) (4) (a, b, d)

112 If work done in the construction of a bubble of radius  $r$  is  $W$ ; then additional work done to make the bubble of radius  $2r$  will be

- (1)  $W$  (2)  $2W$   
 (3)  $3W$  (4)  $4W$

$r$  त्रिज्या के बुलबुले की रचना में किया गया कार्य  $W$  है तो बुलबुले की त्रिज्या  $2r$  करने में अतिरिक्त कार्य होगा :

- (1)  $W$  (2)  $2W$   
 (3)  $3W$  (4)  $4W$

113 Which is the correct expression for Reynold's number  $R_e$  ?

$\rho$ ,  $v$ ,  $d$  and  $\eta$  are respectively the density, speed of flow of the liquid, diameter of the tube and viscosity of the fluid.

- (1)  $\sqrt{\frac{\rho\eta}{vd}}$  (2)  $\frac{\rho vd}{\eta}$   
 (3)  $\frac{vd}{\rho\eta}$  (4)  $\sqrt{\frac{\rho dv}{\eta}}$

रेनल्ड्स संख्या  $R_e$  का सही सूत्र कौन सा है ?

$\rho$ ,  $v$ ,  $d$  और  $\eta$  क्रमशः तरल का घनत्व, प्रवाह की चाल, नलिका का व्यास व तरल का श्यानता गुणांक है ।

- (1)  $\sqrt{\frac{\rho\eta}{vd}}$  (2)  $\frac{\rho vd}{\eta}$   
 (3)  $\frac{vd}{\rho\eta}$  (4)  $\sqrt{\frac{\rho dv}{\eta}}$

114 A sphere of  $2\text{ mm}$  radius is falling in a liquid and achieves a terminal velocity of  $5\text{ cm/s}$ . If a sphere of the same material of  $4\text{ mm}$  radius falls then its terminal velocity will be :

- (1)  $2.5\text{ cm/s}$  (2)  $5\text{ cm/s}$   
 (3)  $10\text{ cm/s}$  (4)  $20\text{ cm/s}$

$2\text{ mm}$  त्रिज्या का एक गोला किसी द्रव में गिरता है तथा  $5\text{ cm/s}$  का अंतिम वेग प्राप्त करता है । यदि इसी पदार्थ का गोला जिसकी त्रिज्या  $4\text{ mm}$  है, गिरता है तो उसका अंतिम वेग होगा :

- (1)  $2.5\text{ cm/s}$  (2)  $5\text{ cm/s}$   
 (3)  $10\text{ cm/s}$  (4)  $20\text{ cm/s}$

115 Two isotopes of uranium have masses  $235 u$  and  $238 u$ . If both these isotopes are present in uranium hexafluoride, then state the difference in their average speeds in percent at any temperature given the mass of fluorine atom is  $19 u$ .

- (1) 0.4% (2) 0.2%  
 (3) 0.3% (4) 0.1%

युरेनियम के दो समस्थानिकों के द्रव्यमान  $235 u$  एवं  $238 u$  हैं। यदि युरेनियम हेक्साफ्लोराइड गैस में ये दोनों समस्थानिक विद्यमान हों, तो किसी भी ताप पर इनकी औसत चालों में प्रतिशत अन्तर बताइये। दिया हुआ फ्लोरीन परमाणु का द्रव्यमान  $19 u$  है।

- (1) 0.4% (2) 0.2%  
 (3) 0.3% (4) 0.1%

116 For a gas of non-rigid diatomic molecules, the value of  $\gamma \left( \gamma = \frac{c_p}{c_v} \right)$  will be

- (1)  $\frac{9}{7}$  (2)  $\frac{7}{5}$   
 (3)  $\frac{5}{3}$  (4)  $\frac{11}{9}$

किसी अर्द्ध द्विपरमाणुक अणु की गैस के लिए  $\gamma$  का मान होगा :  $\left( \gamma = \frac{c_p}{c_v} \right)$

- (1)  $\frac{9}{7}$  (2)  $\frac{7}{5}$   
 (3)  $\frac{5}{3}$  (4)  $\frac{11}{9}$

117 If  $a$  and  $b$  are Van der-Waal's constants and  $R$  is a gas constant, then unit of  $\frac{a}{Rb}$  is that of :

- (1) Entropy (2) Temperature  
 (3) Pressure (4) Volume

यदि  $a$  एवं  $b$  वॉन-वाल् नियतांक तथा  $R$  गैस स्थिरांक हैं तो  $\frac{a}{Rb}$  की इकाई है :

- (1) एन्ट्रॉपी की (2) ताप की  
 (3) दाब की (4) आयतन की

118 A Carnot engine extracts  $240 J$  from a high temperature reservoir and rejects  $100 J$  to sink at  $7^\circ C$  in each cycle. What is the temperature of the reservoir ?

- (1)  $440 K$  (2)  $551 K$   
 (3)  $625 K$  (4)  $672 K$

एक कार्नो इंजिन उच्चताप रिजर्वायर से प्रत्येक चक्र में  $240 J$  ऊर्जा लेता है तथा  $7^\circ$  पर सिंक को  $100 J$  वापस कर देता है। रिजर्वायर का ताप क्या है ?

- (1)  $440 K$  (2)  $551 K$   
 (3)  $625 K$  (4)  $672 K$

119 Viscous force is :

- (1) Electromagnetic force (2) Gravitational force  
 (3) Nuclear force (4) Weak force

श्यान बल है :

- (1) विद्युत चुम्बकीय बल (2) गुरुत्वाकर्षण बल  
 (3) नाभिकीय बल (4) क्षीण (दुर्बल) बल

120 Two identical rods are made of different materials whose thermal conductivities are  $k_1$  and  $k_2$ . They are placed, as shown in fig., end to end between two heat sources at temperatures  $T_1$  and  $T_2$ . The temperature of the junction of the rods is

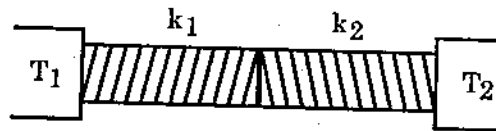

- (1)  $\frac{T_1 + T_2}{2}$  (2)  $\frac{k_1 T_1 + k_2 T_2}{(k_1 + k_2)}$   
 (3)  $\frac{k_1 T_2 + k_2 T_1}{k_1 + k_2}$  (4)  $\frac{|k_1 T_1 - k_2 T_2|}{|k_1 - k_2|}$

दो भिन्न पदार्थों से निर्मित एक समान छड़ें हैं जिनकी उष्मा चालकताएं  $k_1$  व  $k_2$  है। इन्हें सिरे-से-सिरे तक दो उष्मा के स्रोतों जिनका ताप  $T_1$  व  $T_2$  है पर रखा हुआ है। (चित्र में दर्शाए अनुसार)। छड़ों की संधि का ताप होगा :

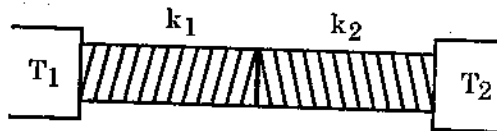

- (1)  $\frac{T_1 + T_2}{2}$  (2)  $\frac{k_1 T_1 + k_2 T_2}{(k_1 + k_2)}$   
 (3)  $\frac{k_1 T_2 + k_2 T_1}{k_1 + k_2}$  (4)  $\frac{|k_1 T_1 - k_2 T_2|}{|k_1 - k_2|}$

121 In schools mental health improvement programmes are organized because of

- (1) Availability of guidance facilities
- (2) Traditional attitude of teachers
- (3) Lack of trained teachers
- (4) Large number of students

विद्यालयों में मानसिक स्वास्थ्य के सुधार के कार्यक्रम आयोजित किये जाते हैं, क्योंकि

- (1) निर्देशन की सुविधाओं की उपलब्धता है
- (2) शिक्षकों का परंपरागत दृष्टिकोण
- (3) प्रशिक्षित अध्यापकों का अभाव
- (4) छात्रों की बढ़ती संख्या

122 The process of moulding behaviour in conformity with an ideal is called

- (1) Teaching strategy
- (2) Teaching model
- (3) Teaching approach
- (4) Teaching policy

किसी आदर्श के अनुरूप व्यवहार को ढालने की प्रक्रिया को कहा जाता है

- (1) शिक्षण व्यूह रचना
- (2) शिक्षण प्रतिमान
- (3) शिक्षण उपागम
- (4) शिक्षण नीति

123 The components of teaching model are

- (1) Aims and objectives
- (2) Objectives and syntax
- (3) Social system and evaluation
- (4) All above

शिक्षण प्रतिमान के तत्व हैं

- (1) लक्ष्य एवं उद्देश्य
- (2) उद्देश्य एवं संरचना
- (3) सामाजिक प्रणाली एवं मूल्यांकन
- (4) उपरोक्त सभी

124 Match correct pair

- (1) Glasser - Computer Based Teaching Model
- (2) Flander - Social Interaction Model
- (3) Socrates - Concept Attainment Model
- (4) Flander - Basic Teaching Model

सही जोड़े का चयन कीजिए

- (1) ग्लेशर - कम्प्यूटर आधारित शिक्षण प्रतिमान
- (2) फ्लैंडर - सामाजिक अन्तः क्रिया प्रतिमान
- (3) सुकरात - निष्पत्ति शिक्षण प्रतिमान
- (4) फ्लैंडर - बुनियादी शिक्षण प्रतिमान

125 Which of the following is correct ?

- (1) Graphic material - Demonstration, drama
- (2) Display board material - Film strip, slide
- (3) Three dimensional material - Model, mobile
- (4) Audial material - Flannel board, bulletin board

निम्न में से कौन-सा सही है ?

- (1) ग्राफिक सामग्री - प्रदर्शन, अभिनय
- (2) डिस्प्ले बोर्ड सामग्री - फिल्म स्ट्रिप, स्लाइड
- (3) त्रिआयामी सामग्री - मॉडल, मोबाइल
- (4) श्रव्य सामग्री - फ्लैनेल बोर्ड, बुलेटिन बोर्ड

126 The material aid which makes popular and up to date knowledge as a electronic brain is

- (1) V.C.R.
- (2) C.C.T.V.
- (3) Television
- (4) Computer

विद्युत मस्तिष्क के रूप में सर्वाधिक लोकप्रिय एवं ज्ञान को अद्यतन बनाने वाली सहायक सामग्री है

- (1) V.C.R.
- (2) सी. सी. टी. वी.
- (3) टेलीविजन
- (4) कम्प्यूटर

127 The origin of modern programmed instruction arose from the

- (1) Psychology of learning
- (2) Technology of learning
- (3) Technology and Psychology of learning
- (4) Science and Art of learning

आधुनिक अभिक्रमित अनुदेशन की उत्पत्ति का कारक है

- (1) अधिगम का मनोविज्ञान
- (2) अधिगम की तकनीकी
- (3) अधिगम का मनोविज्ञान व तकनीकी
- (4) अधिगम का विज्ञान व कला

128 Theory of small steps, belongs to

- (1) Linear programme
- (2) Branching programme
- (3) Mathematics programme
- (4) All above

लघु पदों के सिद्धान्त का संबंध है

- (1) रेखीय अभिक्रमित
- (2) शाखीय अभिक्रमित
- (3) अवरोह अभिक्रमित
- (4) उपरोक्त सभी

129 It combines learning and evaluation, it is a sort of self learning and self evaluation device, so learning by this is

- (1) Psychological
- (2) Educational
- (3) Social
- (4) Personal

यह अधिगम तथा मूल्यांकन को जोड़ता है, यह स्वाधिगम तथा स्वमूल्यांकन का प्रकार है, अतः इसके द्वारा सीखना है

- (1) मनोवैज्ञानिक
- (2) शैक्षिक
- (3) सामाजिक
- (4) व्यक्तिगत

130 Every learner follows the same path and it is called

- (1) Linear programme
- (2) Branching programme
- (3) Linear and Branching programme
- (4) Mathetics programme

प्रत्येक अधिगमकर्ता एक समान रास्ते का अनुकरण करता है, कहा जाता है

- (1) रेखीय अभिक्रमित
- (2) शाखीय अभिक्रमित
- (3) रेखीय व शाखीय अभिक्रमित
- (4) अवरोह अभिक्रमित

131 The form of technology as a software approach is

- (1) Concrete
- (2) Abstract
- (3) Concrete and Abstract
- (4) Objectives and Learning

सॉफ्टवेयर उपागम तकनीकी का प्रकार है

- (1) मूर्त
- (2) अमूर्त
- (3) मूर्त व अमूर्त
- (4) अधिगम व उद्देश्य

132 Computer - assisted instruction is individualised instruction devices, because

- (1) Students having varied type entering behaviour
- (2) Learner can learn the same content
- (3) A computer takes decision about the instructional material on the basis of learners entering behaviour
- (4) All above

कम्प्यूटर सहायतित अनुदेशन व्यक्तिगत अनुदेशन है, क्योंकि

- (1) विद्यार्थियों के विभिन्न प्रकार के प्रारंभिक व्यवहार होते हैं
- (2) अधिगमकर्ता विभिन्न प्रकार की अनुदेशन सामग्री से समान विषय वस्तु सीखते हैं
- (3) एक कम्प्यूटर अधिगमकर्ता के प्रारंभिक व्यवहार के आधार पर निर्णय लेता है
- (4) उपरोक्त सभी



133 "A system is a regularly interacting of independent groups of items forming a unified whole." This definition is given by

- (1) Unwin (2) Webster  
(3) Kulshrestha (4) R. P. Singh

एक प्रणाली एकीकृत रूप में निर्मित इकाइयों का वह समूह है जो नियमित रूप से स्वतंत्र रूप से कार्य करता है, यह परिभाषा है

- (1) अनविन (2) वेबस्टर  
(3) कुलश्रेष्ठ (4) आर. पी. सिंह

134 Which is not method of system approach ?

- (1) System Engineering (2) System Analysis  
(3) System Approach (4) System Research

निम्न में से कौन-सी प्रणाली उपागम की पद्धति नहीं है ?

- (1) प्रणाली अभियांत्रिकी (2) प्रणाली विश्लेषण  
(3) प्रणाली उपागम (4) प्रणाली शोध

135 Basic elements of system are

- (1) Input and output  
(2) Environment and input  
(3) Output, input and environment  
(4) Environment and output

प्रणाली के मुख्य तत्व है

- (1) अदा व प्रदा  
(2) परिवेश व अदा  
(3) प्रदा, अदा व परिवेश  
(4) परिवेश व प्रदा

136 Computer works complicated to take the place of teacher for teaching. That is

- (1) Change in behaviour  
(2) To take decision for teaching  
(3) To devise teaching process  
(4) All above

कम्प्यूटर शिक्षक का स्थान ग्रहण कर शिक्षण का स्थान ग्रहण कर शिक्षण प्रदान करने हेतु जो जटिल कार्य करता है, वह है

- (1) व्यवहार परिवर्तन करना  
(2) शिक्षण के लिए निर्णय लेना  
(3) शिक्षण प्रक्रिया को विभाजित करना  
(4) उपरोक्त सभी

137 The knowledge of Intelligent Quotient of a learner is useful for a teacher, because

- (1) Knowledge of body structure of learner
- (2) To know the moral character of learner
- (3) To know the physical deformity of learner
- (4) To make teaching work successful and effective

एक शिक्षार्थी की बुद्धि लब्धि का ज्ञान एक शिक्षक के लिए उपयोगी है, क्योंकि

- (1) शिक्षार्थी के शारीरिक संगठन का ज्ञान होता है
- (2) शिक्षार्थी के नैतिक चरित्र का पता लगाने के लिए
- (3) शिक्षार्थी के शारीरिक विकृति का ज्ञान होता है
- (4) शिक्षण कार्य को सफल एवं प्रभावी बनाने में

138 A Teacher, with the knowledge of mental development of the learner, can not plan

- (1) Curriculum
- (2) Teaching method
- (3) Selection of content
- (4) Physical development

एक शिक्षक, शिक्षार्थी के मानसिक विकास का ज्ञान प्राप्त करके जिसकी योजना नहीं बना सकता, वह है

- (1) पाठ्यक्रम
- (2) शिक्षण विधि
- (3) विषय वस्तु का चयन
- (4) शारीरिक विकास

139 Mental development does not refer to

- (1) Weight and height of the student
- (2) Development of memory
- (3) Reasoning and Judgement
- (4) Ability of understanding

मानसिक विकास का संबंध नहीं है

- (1) शिक्षार्थी का वजन एवं ऊँचाई
- (2) स्मृति का विकास
- (3) तर्क एवं निर्णय
- (4) अवबोध की क्षमता

140 Which of the following statement is incorrect ?

- (1) In each situation there is a scope for a student to learn.
- (2) Educational psychology is a pure science as mathematics and physics.
- (3) In its methods of study educational psychology is a science.
- (4) Educational psychology in its scope includes all educational situations.

निम्न कथनों में से कौन-सा असत्य है ?

- (1) प्रत्येक स्थिति / परिस्थिति में विद्यार्थी के लिए सीखने का क्षेत्र होता है ।
- (2) शिक्षा मनोविज्ञान एक शुद्ध विज्ञान है जैसे कि गणित तथा भौतिक विज्ञान ।
- (3) शिक्षा मनोविज्ञान अध्ययन की विधियों में एक विज्ञान है ।
- (4) शिक्षा मनोविज्ञान के क्षेत्र में सभी शिक्षा स्थितियाँ / परिस्थितियाँ सम्मिलित होती है ।

141 Adolescent should not be given

- (1) Motivation
- (2) Sympathy
- (3) Allurement
- (4) Opportunity for shouldering responsibilities

किशोरों को नहीं दिया जाना चाहिए

- (1) अभिप्रेरणा
- (2) सहानुभूति
- (3) लालच
- (4) जिम्मेदारियाँ उठाने के अवसर

142 The number of bones becomes less in a human body

- (1) Infancy
- (2) Childhood
- (3) After adolescent
- (4) After adult

मनुष्य के शरीर में हड्डियों की संख्या कम होती है

- (1) शैशवावस्था
- (2) बाल्यावस्था
- (3) किशोरावस्था के बाद
- (4) प्रौढ़ावस्था के बाद

143 Which is the process of improvement in behaviour by training ?

- (1) Teaching (2) Learning  
(3) Motivation (4) Instruction

किसको प्रशिक्षण द्वारा व्यवहार में संशोधन की प्रक्रिया माना गया है ?

- (1) शिक्षण (2) अधिगम  
(3) अभिप्रेरणा (4) निर्देश

144 A child is regard to be socially well developed if he

- (1) Knows how he should behave in society of different types of persons  
(2) Not popular among his peers  
(3) Has unhealthy relation with the relation with the members of his family  
(4) Spends much time at his computer

एक बालक सामाजिक रूप से पूर्णतः विकसित माना जायेगा यदि वह

- (1) विभिन्न प्रकार के व्यक्तियों के साथ व्यवहार करना जानता है  
(2) अपने साथियों के बीच लोकप्रिय नहीं है  
(3) अपने परिवार के सदस्यों के साथ स्वस्थ सम्बन्ध नहीं रखता  
(4) वह अपना अधिकांश समय कम्प्यूटर के साथ व्यतीत करता है

145 A misguided adolescent can be guided by

- (1) Praising his good behaviour  
(2) Scolding him  
(3) Exposing his faults  
(4) Alluring

एक दिग भ्रमित किशोर का पथ-प्रदर्शन किया जा सकता है

- (1) उसके अच्छे व्यवहार की प्रशंसा करके  
(2) फटकार लगाकर / झिड़क कर  
(3) उसके दोषों को उजागर करके  
(4) लालच देकर

146 The Doing aspect of behaviour falls in the

- (1) Affective domain of learning
- (2) Conative domain of learning
- (3) Psychological domain of learning
- (4) Cognitive domain of learning

व्यवहार का 'करना' पक्ष है

- (1) सीखने का भावात्मक क्षेत्र
- (2) सीखने का गतिक / क्रियात्मक क्षेत्र
- (3) सीखने का मनोवैज्ञानिक क्षेत्र
- (4) सीखने का ज्ञानात्मक क्षेत्र

147 Individual attention is important in the Teaching-Learning process, because

- (1) It offers better opportunities to teachers to discipline each learner
- (2) Teacher training programmes prescribed it
- (3) Children develop at different rates and learn differently
- (4) Learners always learn better in groups

शिक्षण अधिगम प्रक्रिया में व्यक्तिगत रूप से ध्यान देना महत्वपूर्ण है, क्योंकि

- (1) इससे प्रत्येक शिक्षार्थी के अनुशासित करने के लिए शिक्षकों को बेहतर अवसर मिलते हैं
- (2) शिक्षक-प्रशिक्षण कार्यक्रमों में ऐसा निर्धारित किया गया है
- (3) बच्चों की विकास दरें भिन्न होती हैं और वे भिन्न तरीकों से सीखते हैं
- (4) शिक्षार्थी सदैव समूहों में ही बेहतर सीखते हैं

148 Adolescence likes to listen radio, gramophone and enjoy television with study. These are the Ideas of

- |             |            |
|-------------|------------|
| (1) Skinner | (2) Wood   |
| (3) Piaget  | (4) Gessel |

किशोरावस्था में किशोर-किशोरियाँ अध्ययन के साथ-साथ टी. वी. देखना, रेडियो व ग्रामोफोन सुनना पसंद करते हैं, ये विचार हैं

- |            |          |
|------------|----------|
| (1) स्किनर | (2) वुड  |
| (3) पियाजे | (4) गैसल |

149 A Teacher always helps her learner link the knowledge they have derived in one subject area with the knowledge from other subject areas, this helps to promote

- (1) Learner autonomy
- (2) Reinforcement
- (3) Individual differences
- (4) Correlation and transfer of knowledge

एक शिक्षक अपने शिक्षार्थियों की सदैव इस रूप से मदद करता है कि वे एक विषय क्षेत्र से प्राप्त ज्ञान को दूसरे विषय के क्षेत्रों के ज्ञान के साथ जोड़ सके, इससे वृद्धि होती है, वह है

- (1) शिक्षार्थी स्वायत्तता
- (2) पुनर्बलन
- (3) वैयक्तिक भिन्नता
- (4) ज्ञान का सहसंबंध एवं अंतरण

150 In which situation guidance does not help the development of mental health of the learner ?

- (1) When guidance develops an insight to solve the problems of life
- (2) When guidance creates initiation in the learner
- (3) When it promotes individual's self realization
- (4) When a learner does not co-operate with the counsellor

किस परिस्थिति में अधिगमकर्ता के मानसिक स्वास्थ्य के विकास में निर्देशन सहायता नहीं करता है ?

- (1) जब निर्देशन जीवन की समस्याओं का समाधान करने में अन्तर्दृष्टि का विकास करता है
- (2) जब निर्देशन अधिगमकर्ता में पहल करने की क्षमता निर्मित करता है
- (3) जब आत्मानुभूति को विकसित करता है
- (4) जब अधिगमकर्ता परामर्शदाता के साथ सहयोग नहीं करता है

**SPACE FOR ROUGH WORK / कच्चे काम के लिये जगह**

---

06

07

08

09

10

11

12

13

14

15

16

17

18

19

